

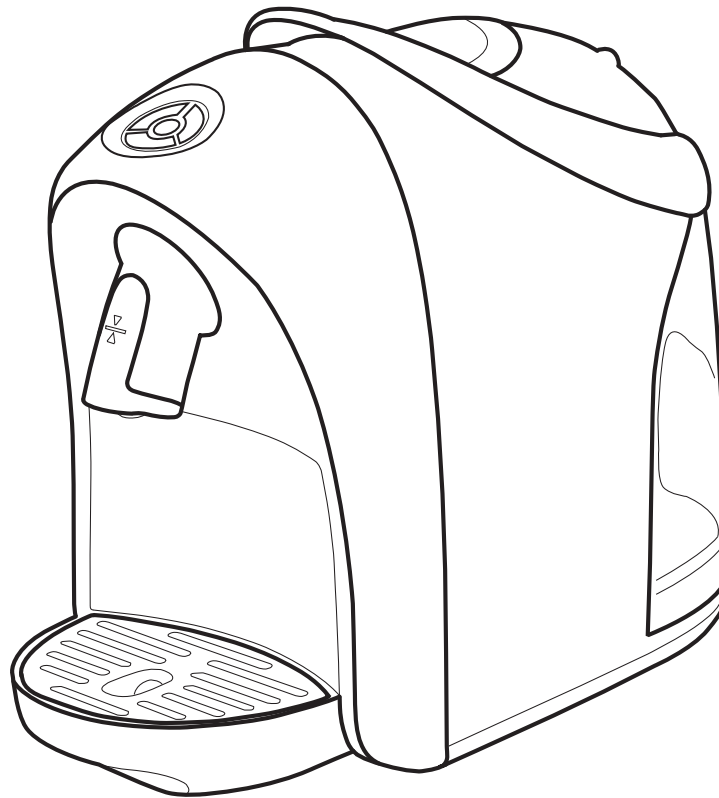

Instruction book
Mode d'emploi



English | **Français**

Model S03

Introduction

| | | |
|---|---|---|
| ● | Warning symbols..... | 3 |
| ● | Your Caffitaly System contact | 3 |
| ● | Important Safeguards | 4 |
| ● | Caution | 5 |
| ● | Instructions for the power supply cord..... | 5 |
| ● | Description of machine components | 6 |

Installation

| | | |
|---|--|----|
| 1 | First use or after a long period of disuse | 7 |
| 2 | Turning on the appliance..... | 8 |
| 3 | General operating indications..... | 9 |
| 4 | Adjusting the cup/mug height | 11 |

Dispensing the product

| | | |
|---|--|----|
| 5 | Dispensing coffee..... | 12 |
| 6 | Dispensing other beverages | 13 |
| 7 | Programming the quantity of coffee in a cup..... | 14 |

Cleaning and Maintenance

| | | |
|---|-------------------------|----|
| 8 | Daily maintenance | 15 |
| 9 | Descaling | 16 |

Miscellaneous

| | | |
|----|----------------------|----|
| 10 | Troubleshooting..... | 20 |
| 11 | Technical data | 20 |

Thank you for having chosen our product and for your confidence in our company. You can savour your favourite hot beverages at any time of the day with our appliance by choosing one of the capsules that Caffitaly offers you. For example: An espresso, a cocoa-flavoured beverage or a tea will be ready in just a few seconds.

Warning symbols

CAUTION

This is the safety warning symbol. It is used to call your attention to possible risks of personal injury. Abide by the safety messages provided in order to avoid possible injury or death.



NOTE

This is the symbol used to highlight some actions that will optimise use of the appliance.



Not dishwasher safe



Maintenance tips



This symbol is used to highlight a **WHITE** light indication.



This symbol is used to highlight a **RED** light indication.



This symbol is used to highlight an **ORANGE** light indication.



IMPORTANT SAFEGUARDS

When using electrical appliances, basic safety precautions should always be followed to reduce the risk of fire, electric shock, and/or injury to person, including the following:

1. Read all instructions and information in this instruction book and any other literature included in the carton referring to this product before operating or using this appliance.
2. Do not touch hot surfaces (i.e. steam wand). Use handles or knobs.
3. To protect against fire, electric shock, and personal injury, do not place cord, plugs, or appliance in water or other liquid.
4. This appliance must be kept out of the reach of children.
5. Unplug from outlet when not in use and before cleaning.
6. Allow to cool before putting on or taking off parts, and before cleaning the appliance.
7. The use of accessory attachments not recommended by the appliance manufacturer may result in fire, electric shock, or personal injury.
8. Do not use outdoors.
9. Do not let cord hang over edge of table or counter, or touch hot surface.
10. Do not place on or near a hot gas or electric burner, or in a heated oven.
11. This machine was designed to process normal household quantities only. Not suitable for continuous operation or commercial use.
12. Do not operate any appliance with a damaged cord or plug, if the appliance malfunctions, or has been damaged in any manner. Return appliance to an authorized service facility for examination, repair, or adjustment.
13. Do not use if the water tank is not filled.
14. Always use cold water. Warm water or other liquids could cause damage to the appliance.
15. When plugging in the machine, always turn appliance "OFF", attach power cord to the machine first, then plug cord into wall outlet. To disconnect, always turn appliance "OFF", then remove plug from wall outlet.
16. Use extreme caution when using hot steam.
17. Do not use appliance for other than intended use.

SAVE THESE INSTRUCTIONS.

CAUTION

This appliance is for household use only. Any servicing, other than cleaning and user maintenance, should be performed by an authorized service centre. Do not immerse machine in water. To reduce the risk of fire or electric, shock, do not disassemble the machine. There are no parts inside the machine serviceable by the user. Repair should be done by authorized service personnel only.

1. Check voltage to be sure that the voltage indicated on the nameplate corresponds with your voltage.
2. Never use warm or hot water to fill the water tank. Use cold water only.
3. Keep your hands the cord away from hot parts of the appliance during operation.
4. Never clean with scrubbing powders or harsh cleaners. Simply use a soft cloth dampened with water.
5. For optimal taste of your coffee, use purified or bottled water. Periodic descaling is still recommended every 2-3 months.
6. Do not use caramelized or flavored coffee beans.

INSTRUCTIONS FOR THE POWER SUPPLY CORD

- A. A short power-supply cord (or detachable power-supply cord) is to be provided to reduce risks resulting from becoming entangled in or tripping over a longer cord.
- B. Longer detachable power-supply cords or extension cords are available and may be used if care is exercised in their use.
- C. If a long detachable power-supply cord or extension cord is used:
 1. The marker electrical rating of the detachable power-supply cord or extension cord should be at least as great as the electrical rating of the appliance.
 2. If the appliance is of the grounded type, the extension cord should be a grounding-type 3-wire cord.
 3. The longer cord should be arranged so that it will not drape over the counter top or table top where it can be pulled on by children or tripped over.

Description of machine components

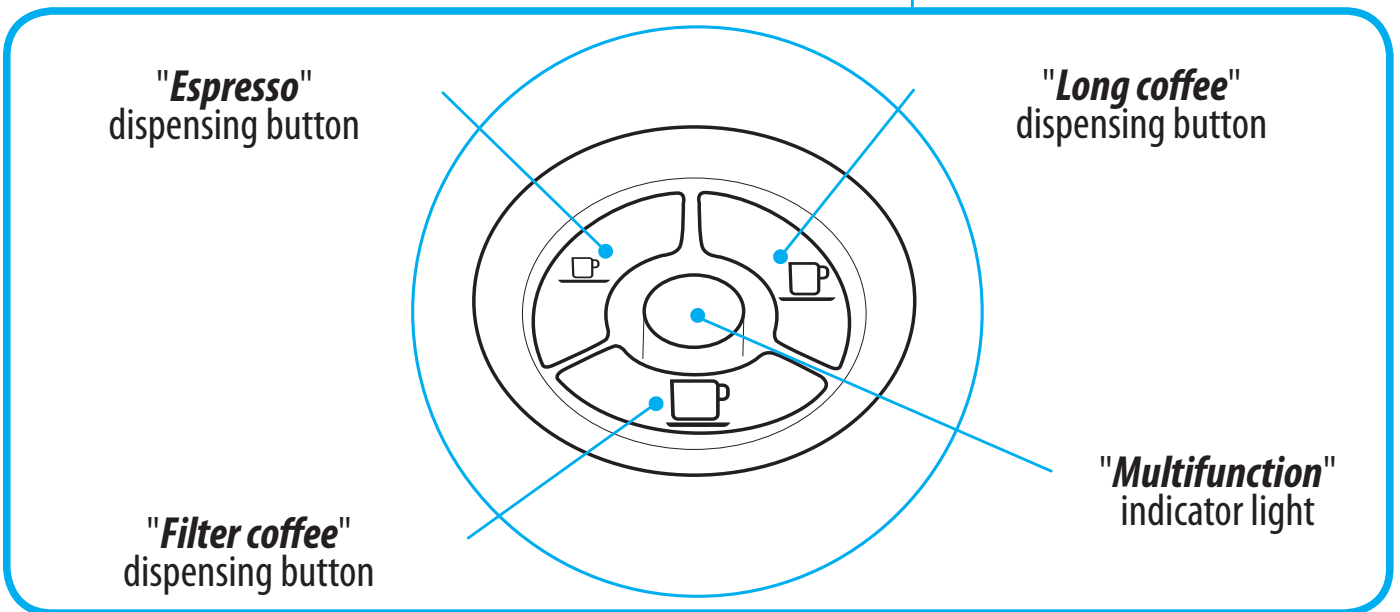
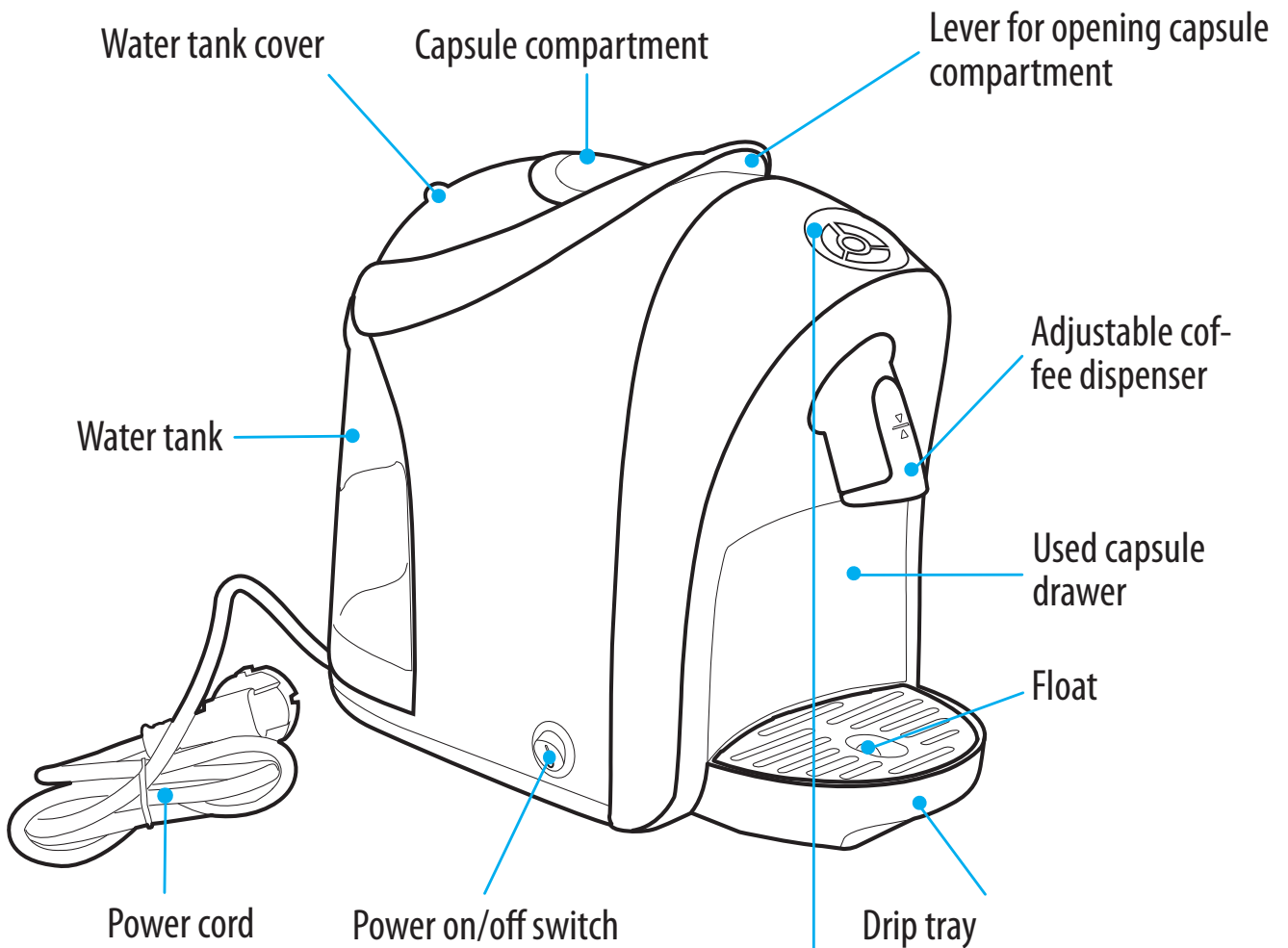

First use or after a long period of disuse 1

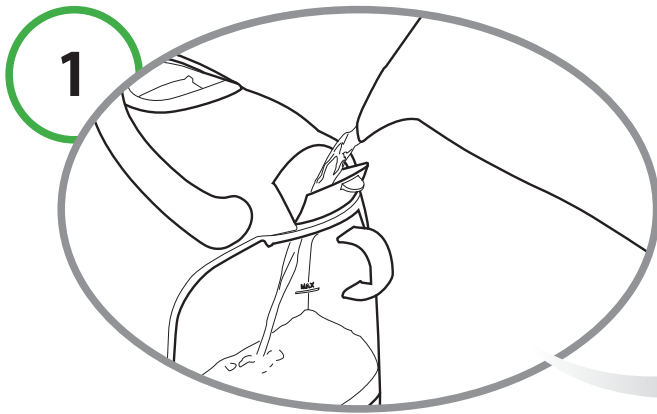

Fill the tank with fresh, still water.

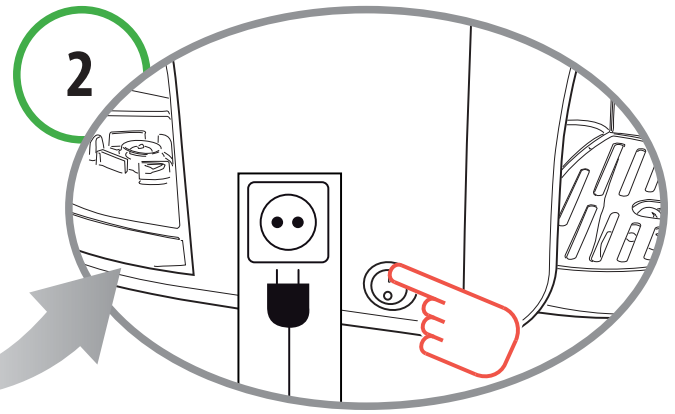

Plug in the appliance and turn it on.

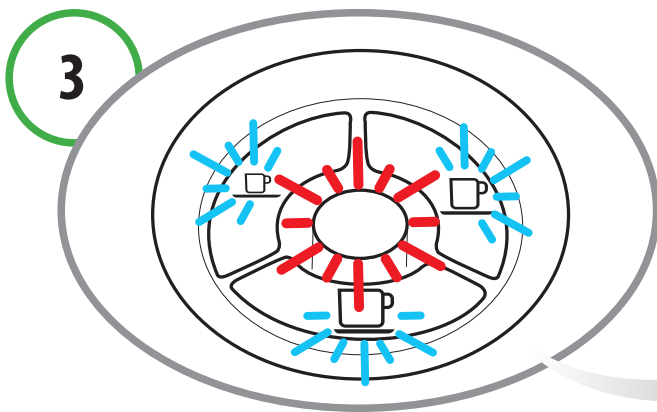

The buttons (**espresso**, **long coffee** and **filter coffee**) and the **multifunction** indicator light blink at the same time.

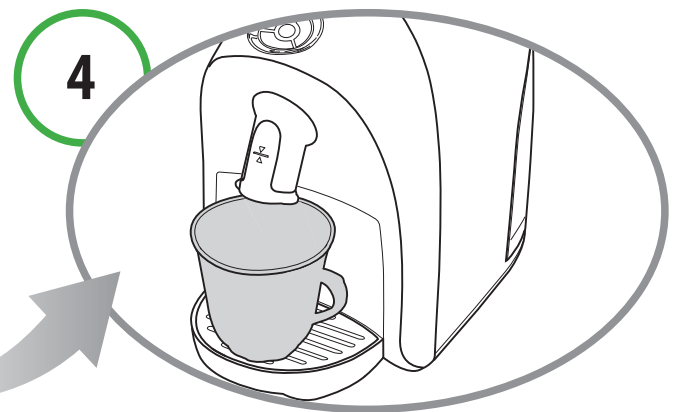

Place a large container under the dispensing spout.

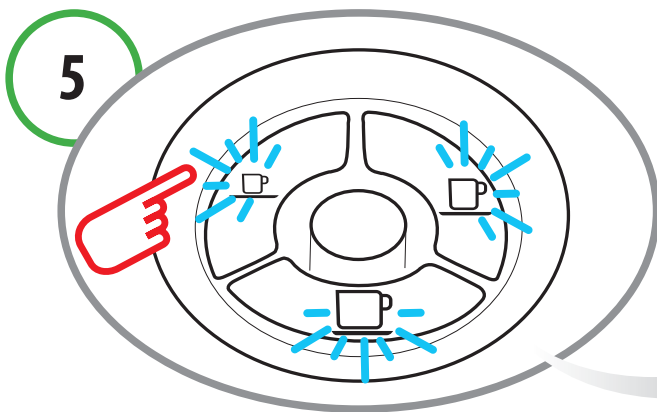

Press one of the coffee buttons (**espresso**, **long coffee** or **filter coffee**). Wait for the machine to complete the priming cycle and fill with water. The **multifunction** indicator light switches off.

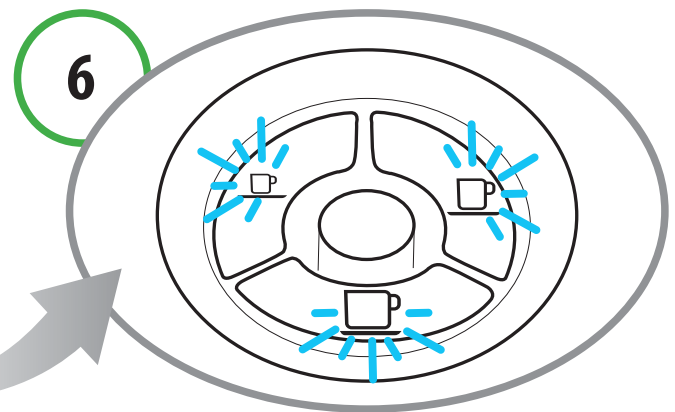

The buttons (**espresso**, **long coffee** and **filter coffee**) blink at the same time; the machine is warming up.



NOTE:

If the coffee buttons and the **multifunction** indicator light continue to blink after the filling procedure has ended, repeat the steps in point 5.

2 Turning on the appliance

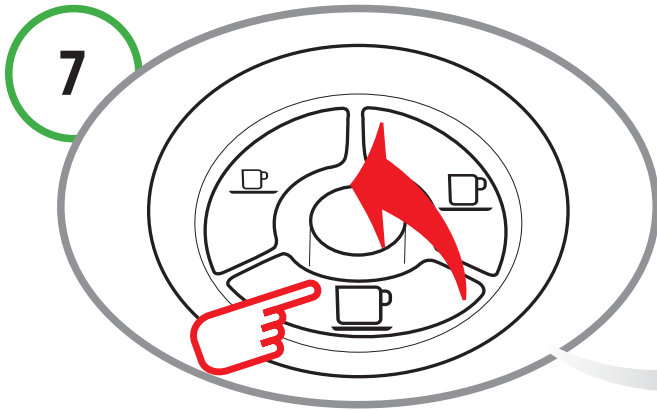

When the buttons (**espresso**, **long coffee**, **filter coffee**) turn on and remain steadily lit, rinse twice by pressing the **filter coffee** button. Wait for the machine to complete the rinse cycle.

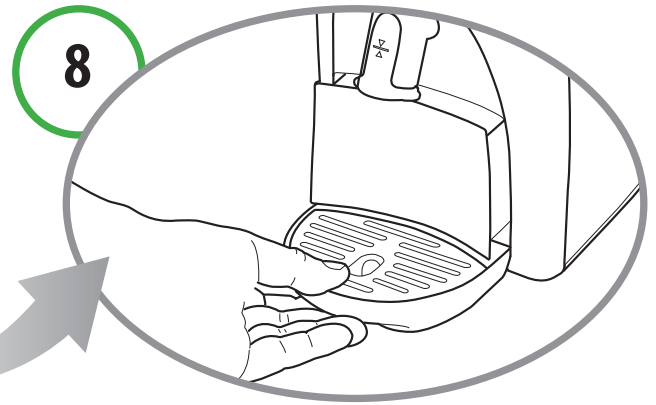

At the end of this operation, empty out the water from the used capsule drawer.

2 Turning on the appliance

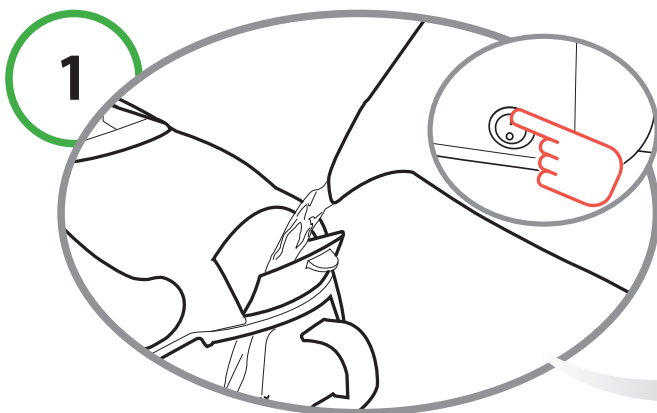

Fill the tank with fresh, still water. Turning on the appliance

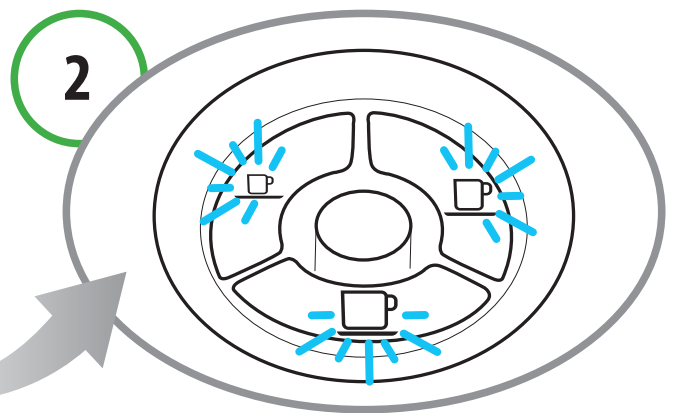

The buttons (**espresso**, **long coffee** and **filter coffee**) blink at the same time; the machine is warming up. When the buttons remain steadily lit, the appliance is ready for operation.

Descaling signal

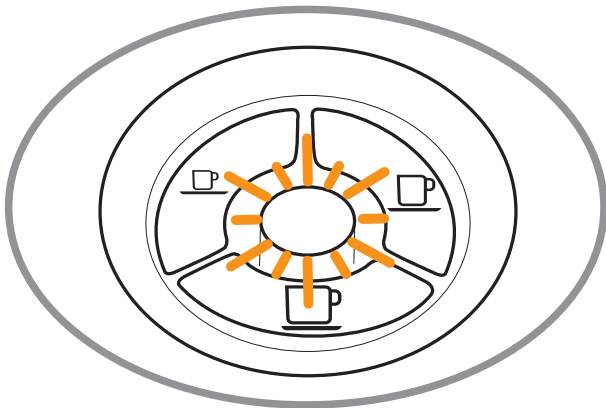

When the **multifunction** indicator light blinks ORANGE and the machine emits 3 beeps, it is recommended to perform the descaling cycle (see Ch. 9).

Heating

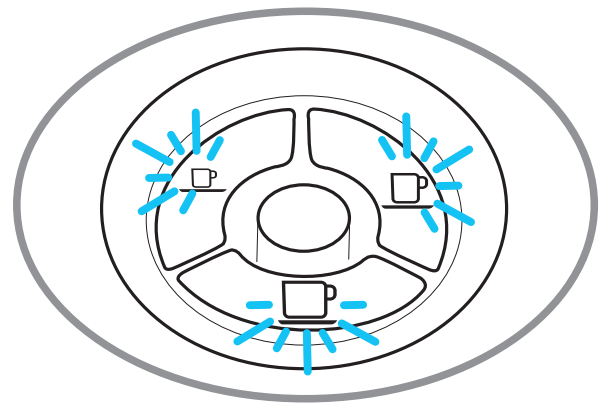

The buttons (**espresso**, **long coffee** and **filter coffee**) blink at the same time.

When the water runs out during operation

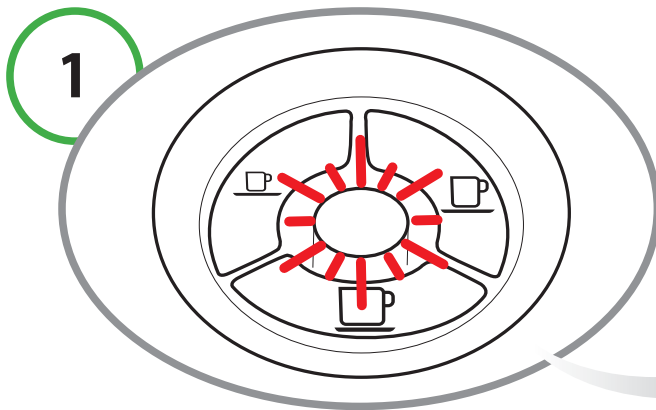

The water tank is empty when the **multifunction** indicator light blinks in RED and the appliance emits 3 beeps followed by a single intermittent beep.

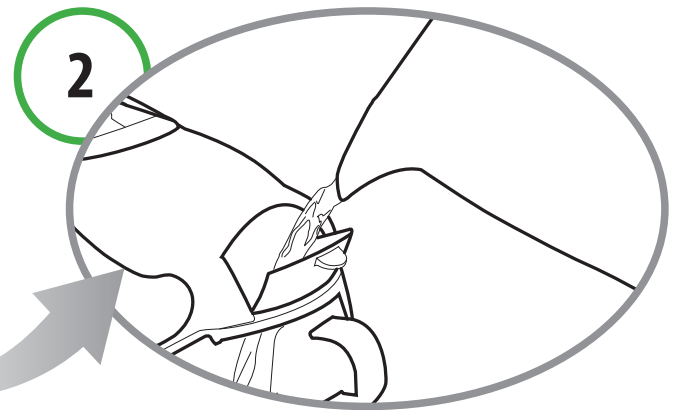

Fill the tank with fresh, still water.

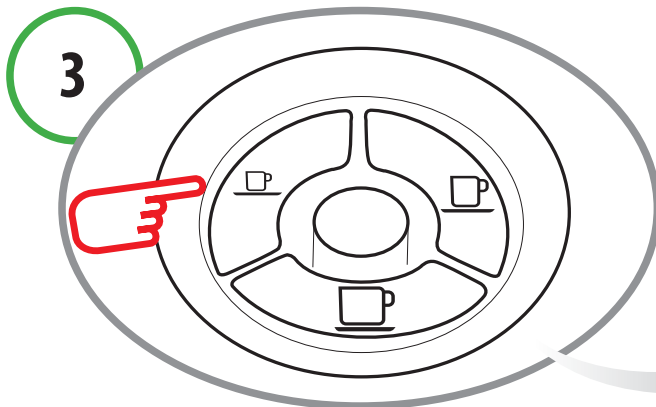

Press one of the coffee buttons (**espresso**, **long coffee** or **filter coffee**). Wait for the machine to complete the priming cycle and fill with water.

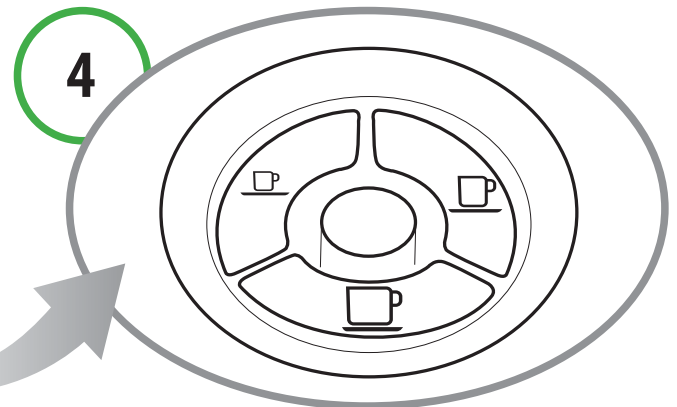

When the buttons remain steadily lit, the appliance is ready for operation.

If the lever is raised



CAUTION!
Raising the lever incorrectly while dispensing a product may cause brief splashes of hot water.
Danger of scalding!

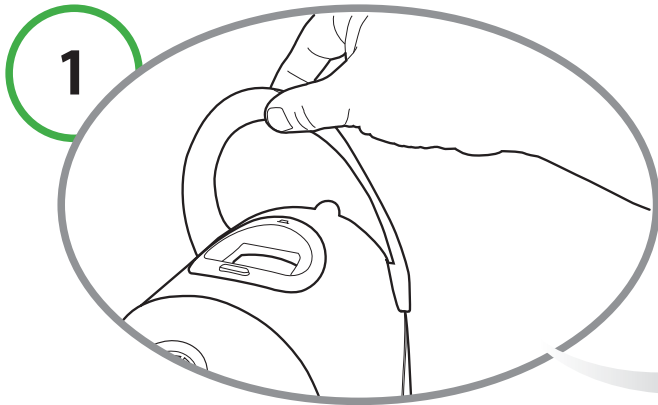

If the lever is raised while a product is being dispensed.

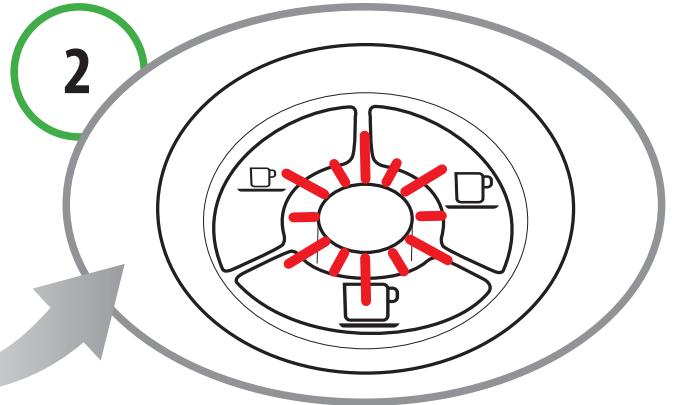

The multifunction indicator light blinks RED and an intermittent beep sounds. The appliance will immediately stop dispensing.

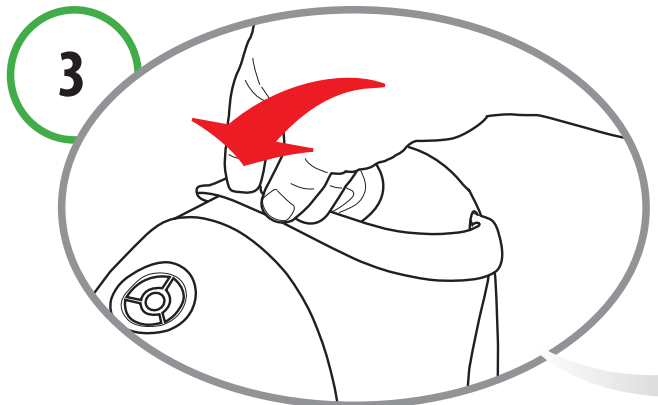

Close the lever.

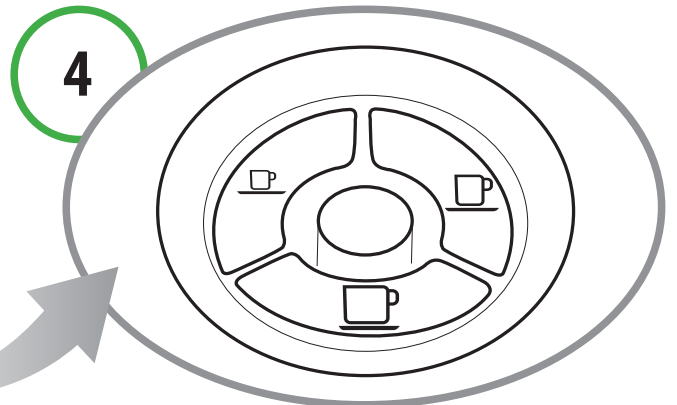

Press a button to reset the alarm.
The appliance is ready for use.

Adjusting the cup/mug height 4

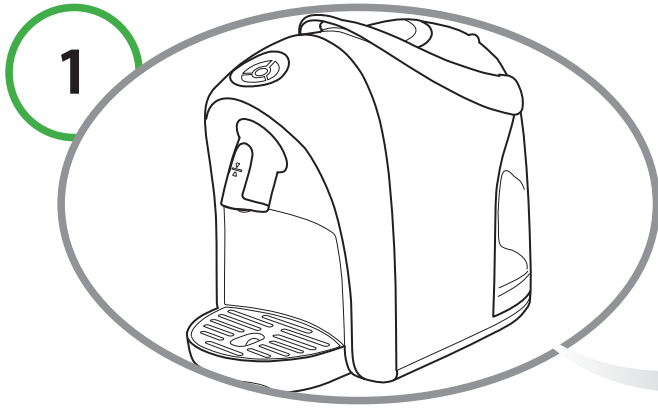

The appliance can be adjusted for the use of mugs or espresso cups.

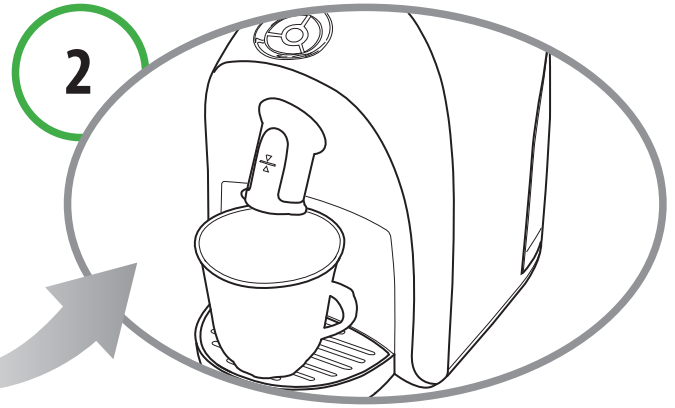

The appliance is initially set for the use of large cups or mugs.

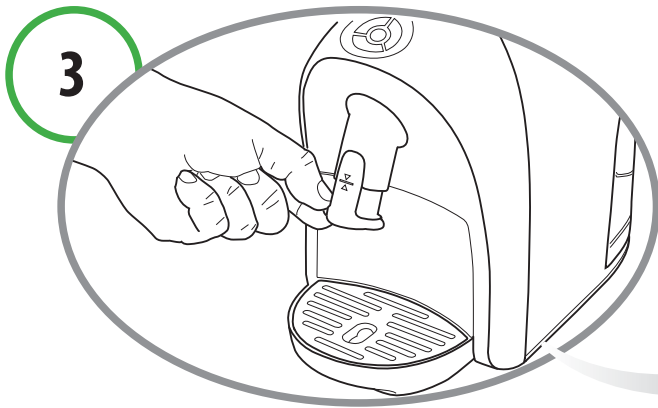

To use espresso cups, manually lower the end part of the dispensing spout

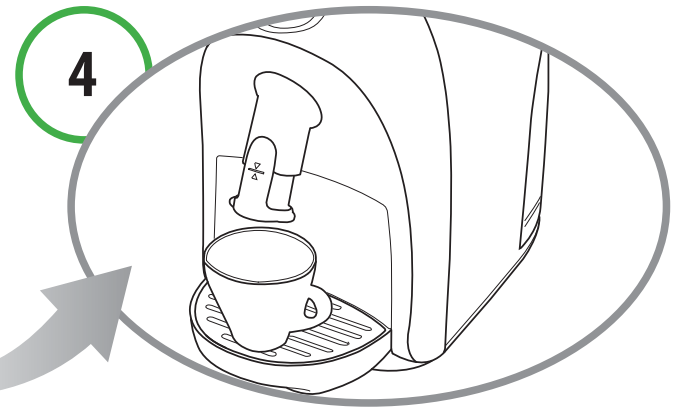

In this way you can obtain the best results when using small espresso cups.

5 Dispensing coffee

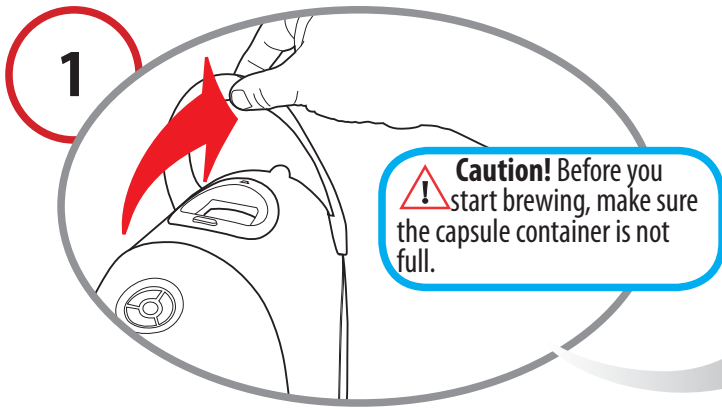

Raise the lever to open the capsule compartment.

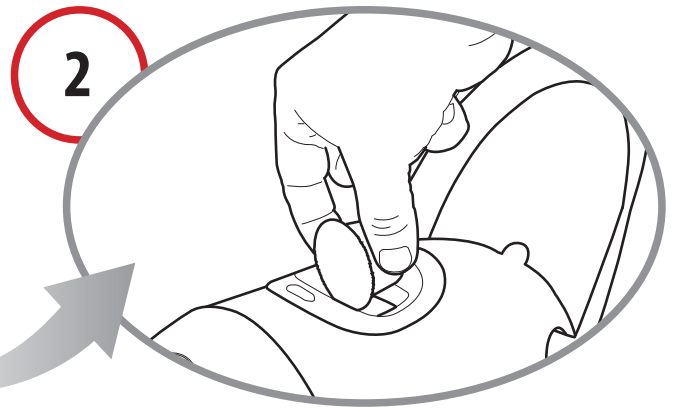

Insert the capsule, pressing it gently into place.



Close the lever firmly.

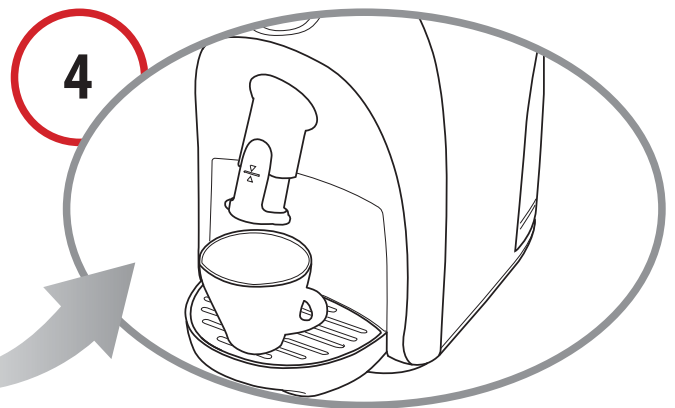

Place a cup or mug under the coffee dispensing spout.

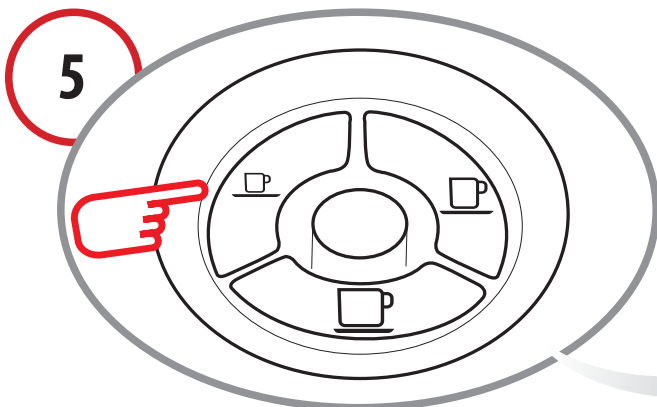

Press the desired coffee button only once.

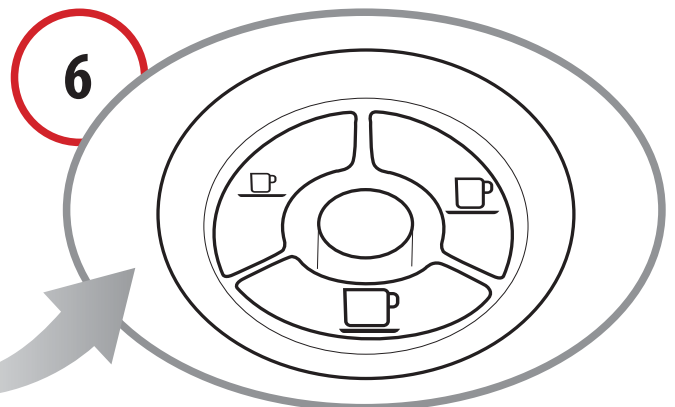

The selected coffee button will blink. The appliance will stop dispensing on reaching the programmed quantity and emit a beep.

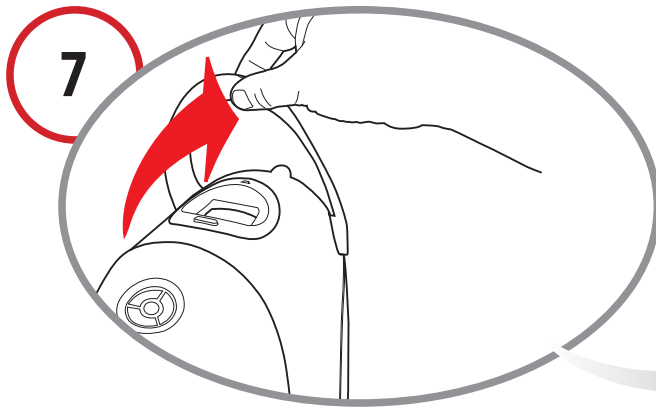

Raise the lever to eject the used capsule into the drawer.



Close the lever.



NOTE:

The quantity of coffee dispensed can be **reprogrammed** according to personal taste, and in accordance with the size of the cup or mug used. Please refer to chapter 7 for reprogramming instructions.

6 Dispensing other beverages

Capsules for preparing beverages such as **tea, chamomile tea, filter coffee, etc. are available.** For their use, proceed as directed in the previous chapter; on reaching step 5, press "**Filter coffee**".

To prepare beverages using **barley capsules, cocoa drinks, etc.**, proceed as directed in the previous chapter; on reaching step 5 press the "**Espresso**" or "**Long coffee**" button, depending on the desired quantity.



NOTE:

Traces of product just dispensed may remain in the circuit of the machine. When switching from one product to another, in order to fully enjoy the flavour of the beverage we suggest rinsing the machine by pressing the coffee button as if to dispense a coffee without inserting a capsule.

7 Programming the quantity of coffee in a cup

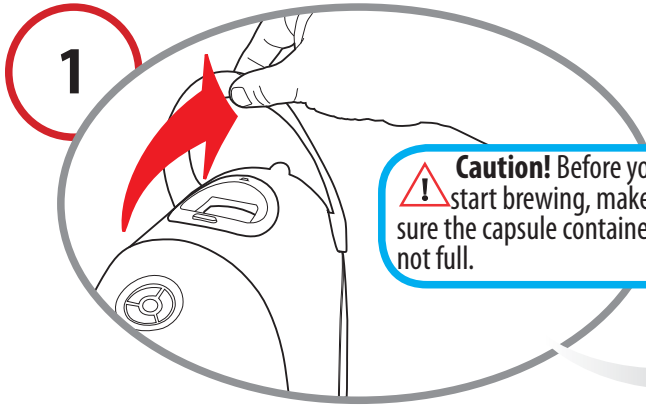

Raise the lever to open the capsule compartment.

Caution! Before you start brewing, make sure the capsule container is not full.

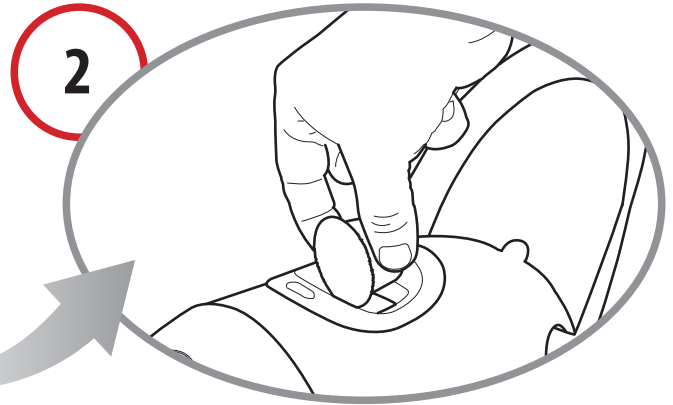

Insert the capsule, pressing it gently into place.



Close the lever firmly.

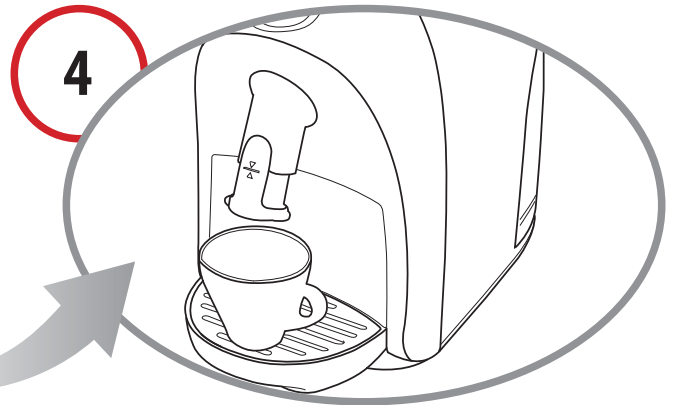

Place a cup or mug under the coffee dispensing spout depending on the type of coffee you wish to program.

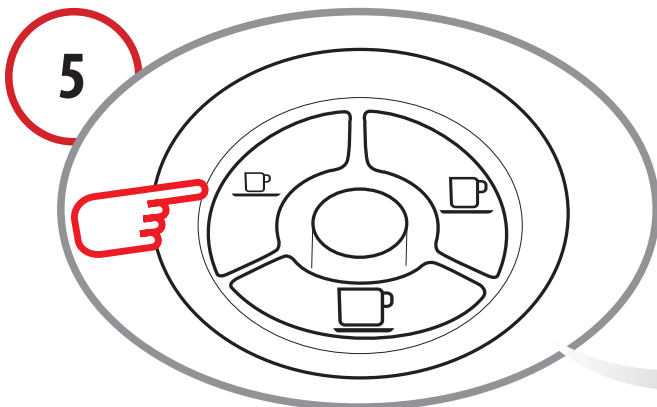

Press the desired coffee button and **keep it pressed down**.

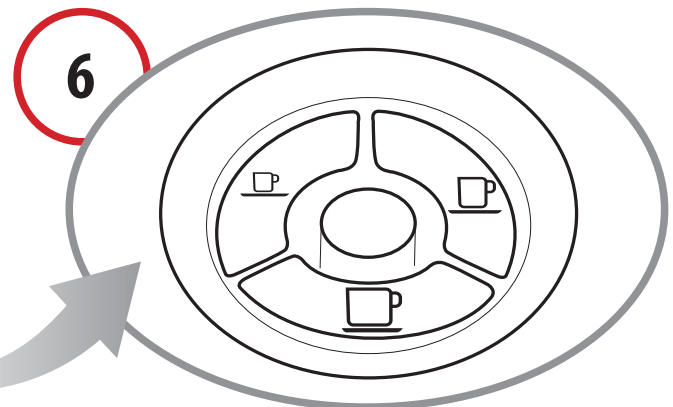

On reaching the desired amount of coffee in a cup, release the button. Now the button is programmed. To reprogram the button or program another button repeat the above steps.
The quantity of coffee dispensed can be programmed up to a maximum of 250 ml.

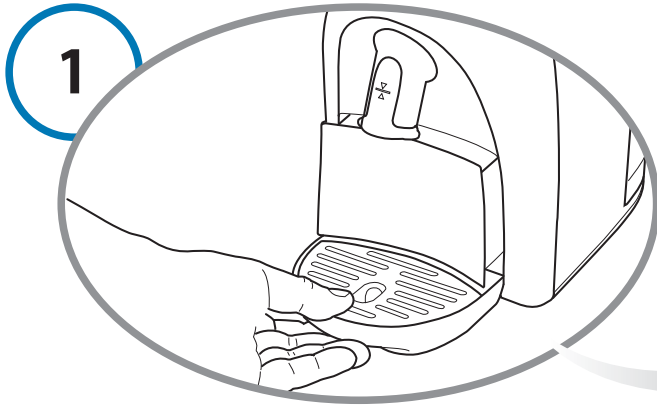

Remove the drip tray and used capsule drawer.

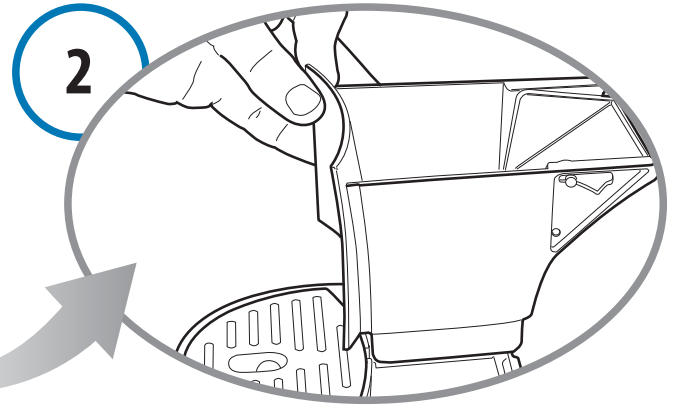

Lift the capsule drawer; empty and rinse it out.

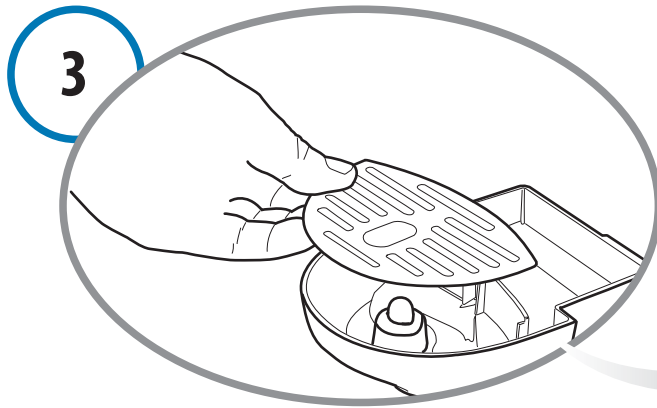

Remove the grid. Empty the drip tray and rinse it out with fresh water.

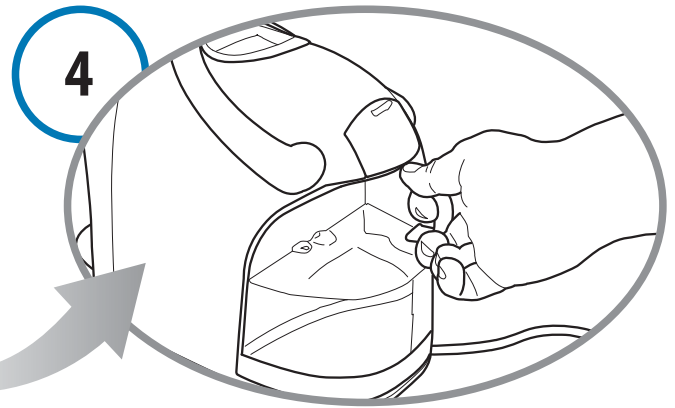

Remove the water tank. Empty and rinse out the tank. The water tank is NOT dishwasher safe.



Use a soft cloth and a neutral detergent to clean the surfaces of the appliance. Do not spray the appliance with jets of water when cleaning.



The plastic parts of the appliance are not dishwasher safe.

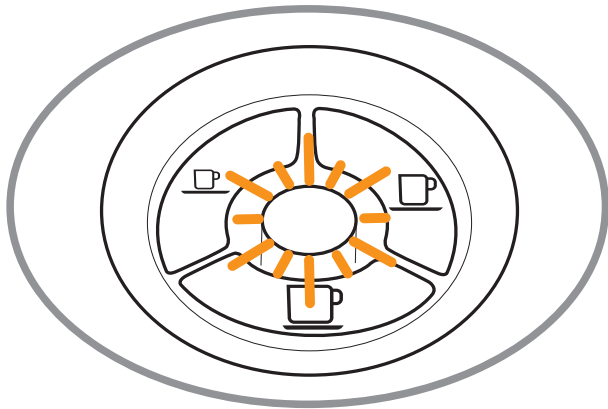

The machine features an advanced program that monitors how much water is used to dispense beverages. This monitoring process provides the user with indications as to when the machine needs to be descaled. Specific indications are given in chapter 3.

When the **multifunction** indicator light blinks ORANGE and the machine emits 3 beeps, it is recommended to perform the descaling cycle, as illustrated below.



CAREFULLY read the directions for use on the package of the descaling agent. Avoid contact with eyes, skin and machine surfaces. Switch the appliance off during descaling, and do not lift the lever.

A person must be present during the operation.

Do not use vinegar: it could damage your appliance!

It is advisable to use the Caffita System descaling agent. It has been studied to comply with the technical characteristics of the appliance, in full observance of consumer safety. The descaling agent must be disposed of in compliance with manufacturer instructions and/or with current regulations in force in the country where the appliance is used.

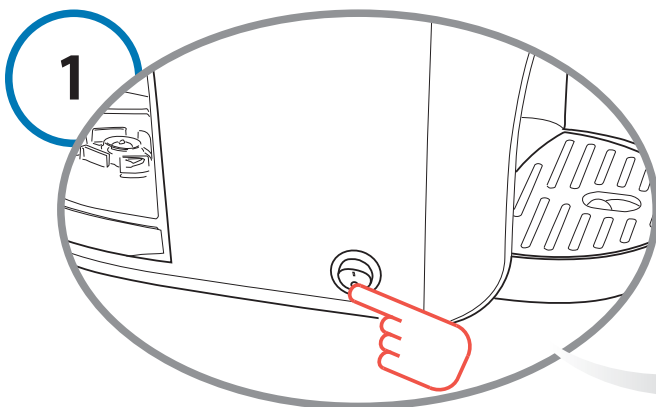

Turn off the machine.

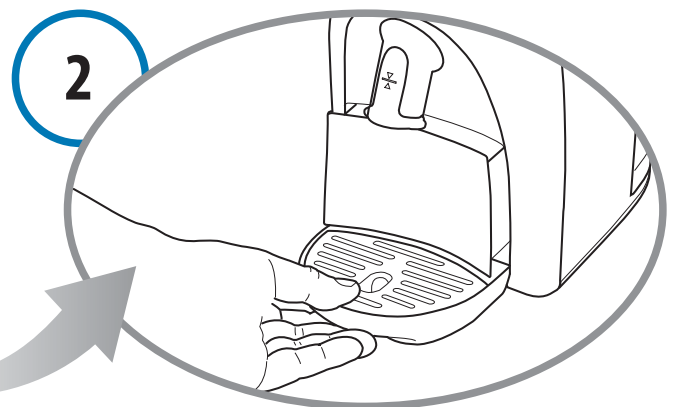

Empty and rinse out the used capsule drawer and drip tray.

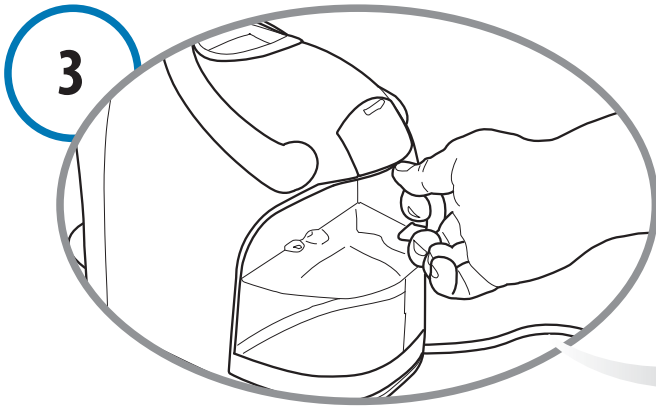

Remove and empty the water tank.

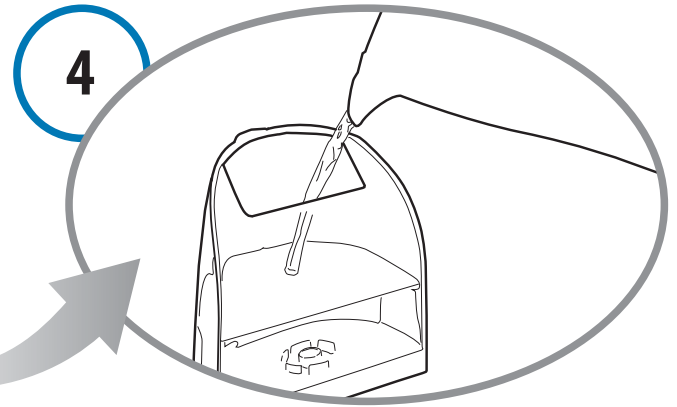

Mix the descaling agent with water as instructed on the package and pour the solution into the tank.

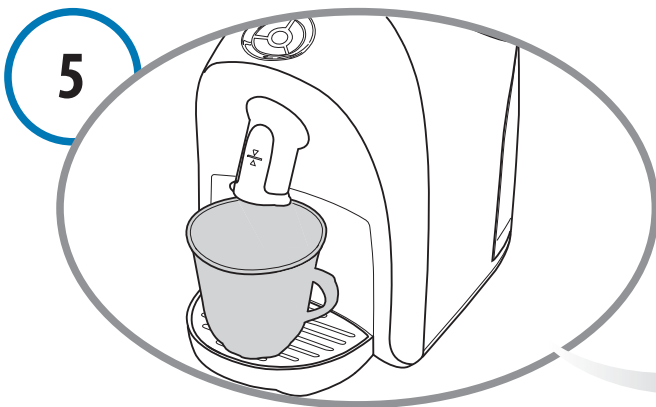

Place a container (at least 250 ml) under the coffee dispensing spout.

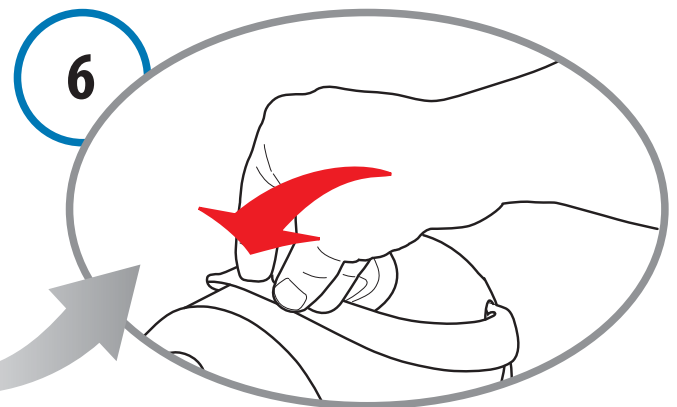

Make sure the lever is lowered.

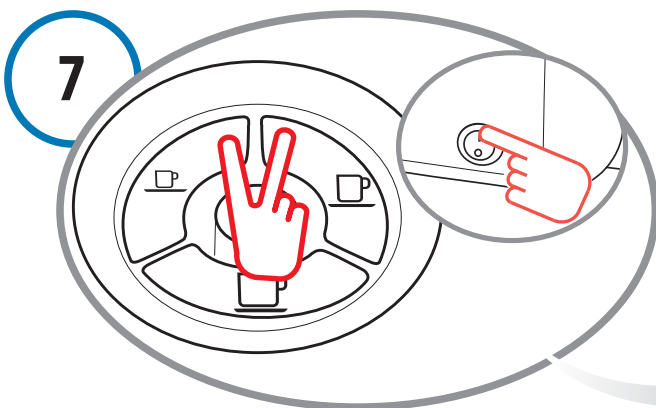

Keep the buttons pressed down (**espresso** and **long coffee**) and at the same time turn on the machine by pressing the power on/off switch.

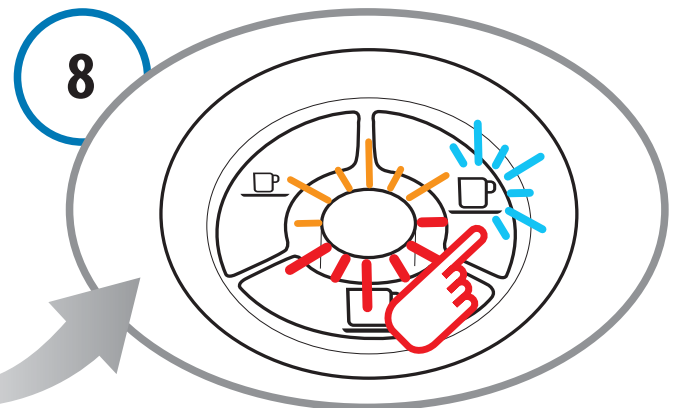

As well as the **long coffee** button, the **multi-function** indicator light also blinks alternately (RED and ORANGE). Press the **long coffee** button to start the descaling cycle.

9 Descaling

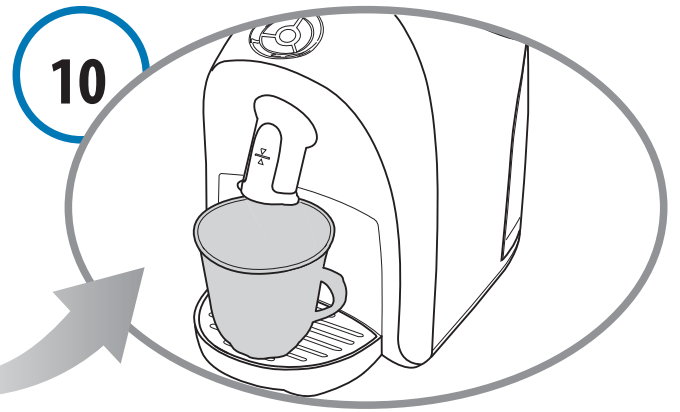
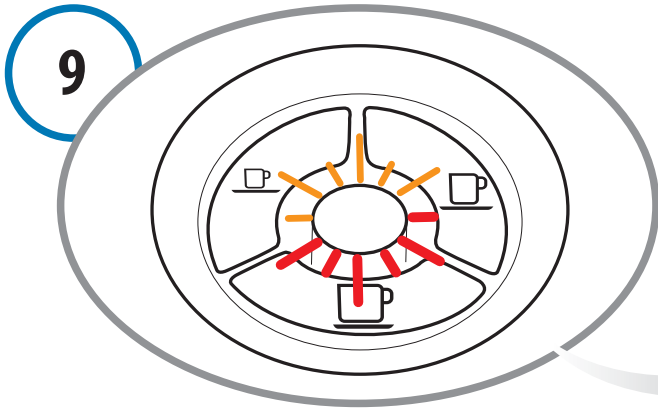

The appliance dispenses the descaling solution at intervals (**5 doses with a 10 minute pause between each one, for a total duration of about 45 minutes**). During this step, **when the buttons must not be pressed**, the **multifunction** indicator light blinks alternately (RED and ORANGE).

If the container fills up, empty it.

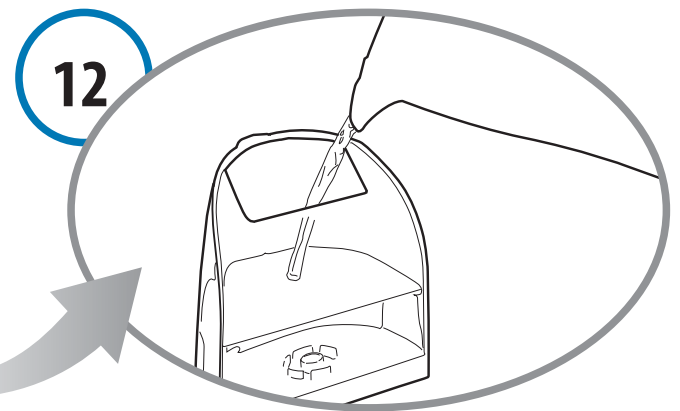
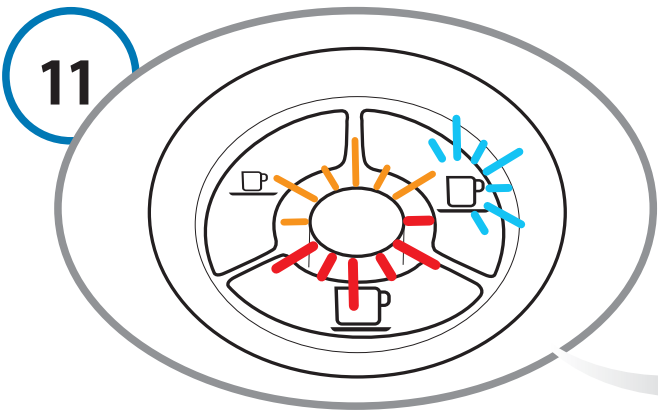

When the cycle is complete, as well as the **long coffee** button, the **multifunction** indicator light also blinks alternately (RED and ORANGE).

Carefully rinse out the water tank and fill it with fresh drinking water.

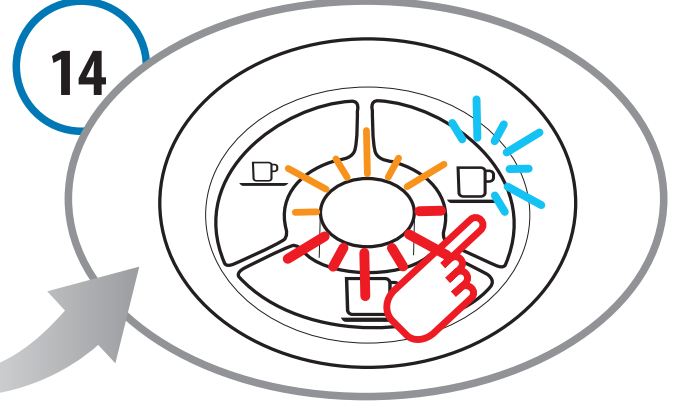
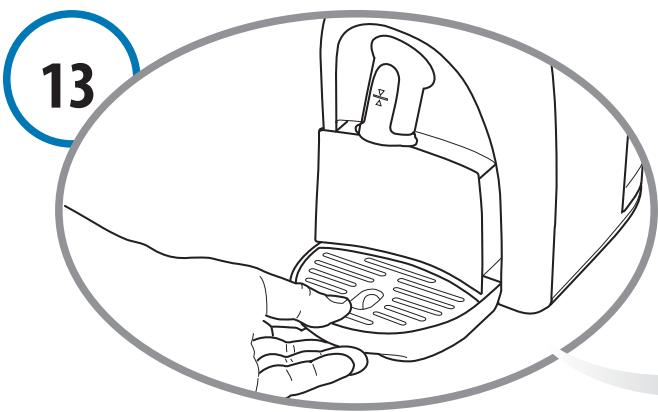

Empty and rinse out the used capsule drawer and drip tray.

As well as the **long coffee** button, the **multifunction** indicator light also blinks alternately (RED and ORANGE). Press the **long coffee** button to start the rinse cycle.

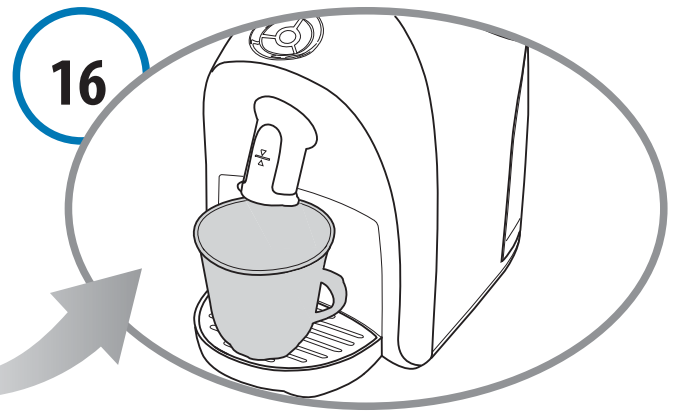
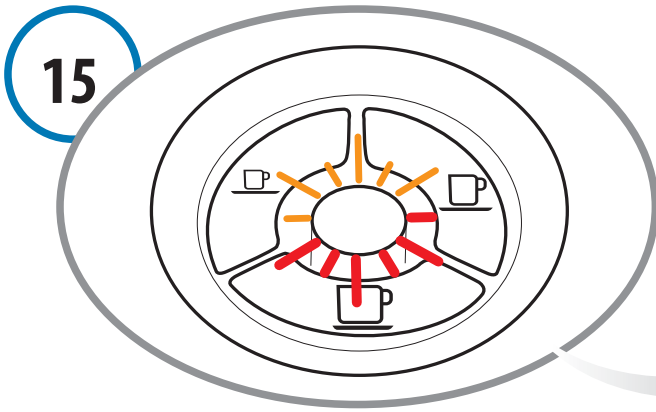

Rinse water will be run through the machine. During this step the **multifunction** indicator light blinks alternately (ORANGE and RED twice in a row).

If the container fills up, empty it out.

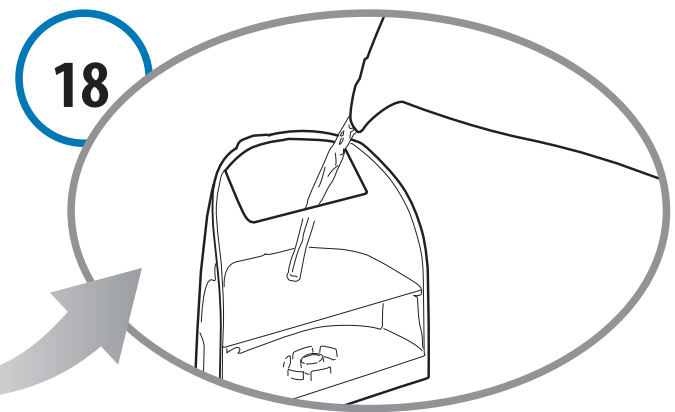
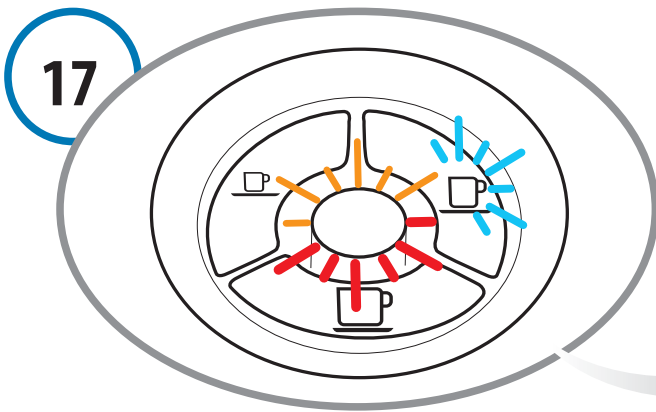

When the rinse cycle is complete, in addition to the **long coffee** button, the **multifunction** indicator light also blinks alternately (RED and ORANGE). The machine will emit a beep.

Carefully rinse out the water tank and fill it with fresh drinking water.

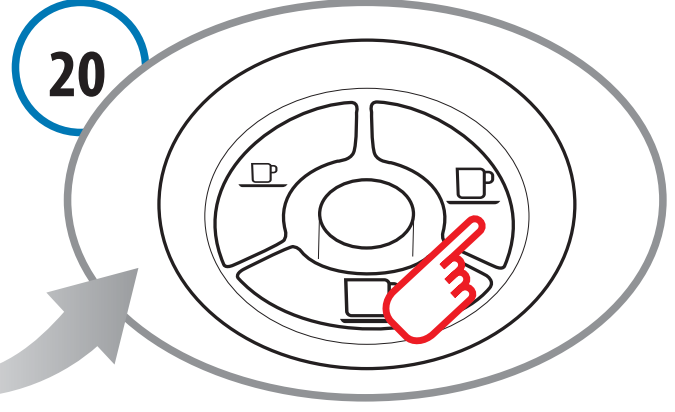
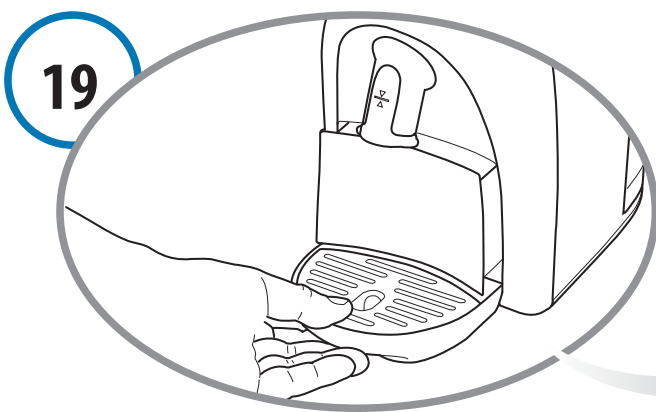

Empty and rinse out the used capsule drawer and drip tray.









Press the **long coffee** button to quit the cycle.



Use a soft cloth and a neutral detergent to clean the surfaces of the appliance.

| PROBLEM | CAUSE | SOLUTION |
|---------------------------------|---|--|
| - No coffee is brewed. | - The water tank is empty, the multifunction indicator light is lit in RED. | - Fill the tank with fresh water. Press one of the coffee buttons to fill the circuit. |
| - The coffee is not hot enough. | - Cold cups / mugs. - Scale build-up in machine. | - Preheat cup / mug. - Descale. |
| - The lever cannot be lowered. | - The used capsule drawer is full. - Capsule stuck inside the machine. | - Empty out the used capsule drawer. - Remove the used capsule. |

11 Technical data

| | |
|---|--|
|  | See the data plate on the bottom of the machine |
| P | Max. 15 bar |
|  | < 70dB A |
|  | about 4 kg |
|  | 1,2 litres |
|  | ambient temperature: 10°C ÷ 40°C |
|  |  170 mm  260 mm  320 mm |

The materials and objects in contact with food products comply with the requirements of European Regulation 1935/2004.

Introduction

| | | |
|---|---|----|
| ● | Symboles d'avertissement | 23 |
| ● | Votre contact Caffitaly System..... | 23 |
| ● | Importantes consignes de sécurité | 24 |
| ● | Attention..... | 25 |
| ● | Instructions relatives au cordon d'alimentation | 25 |
| ● | Description des composants de la machine | 26 |

Installation

| | | |
|---|---|----|
| 1 | Lors de la première utilisation ou après une longue période d'inactivité | 27 |
| 2 | Allumer l'appareil..... | 28 |
| 3 | Signaux généraux de fonctionnement | 29 |
| 4 | Réglage hauteur grande tasse/petite tasse | 31 |

Distribution d'un produit

| | | |
|---|--|----|
| 5 | Distribution de café | 32 |
| 6 | Préparation d'autres boissons | 33 |
| 7 | Programmation de la quantité de café dans la tasse | 34 |

Nettoyage et entretien

| | | |
|---|---------------------------|----|
| 8 | Nettoyage quotidien | 35 |
| 9 | Détartrage | 36 |

Autres

| | | |
|----|-------------------------------|----|
| 10 | Résolution des problèmes..... | 40 |
| 11 | Données techniques..... | 40 |

Cher client,

nous vous remercions d'avoir choisi notre produit et pour la confiance que vous nous avez accordée. Grâce à notre machine, vous pourrez choisir parmi les différentes capsules proposées par Caffitaly et déguster vos boissons chaudes préférées à n'importe quel moment de la journée. Par exemple : Un café expresso, une boisson au cacao ou un thé seront prêts en quelques secondes.

Symboles d'avertissement



ATTENTION

Ce symbole indique un avertissement de sécurité. Il est utilisé pour attirer l'attention sur des risques possibles de blessures personnelles. Se rapporter aux messages de sécurité indiqués afin d'éviter toute blessure grave, voire mortelle.



NOTA BENE

Ce symbole est utilisé pour souligner certaines actions qui améliorent l'utilisation de la machine.



Non lavables en lave-vaisselle



Conseils de nettoyage



Ce symbole est utilisé pour souligner un signal lumineux **BLANC**.



Ce symbole est utilisé pour souligner un signal lumineux **ROUGE**.



Ce symbole est utilisé pour souligner un signal lumineux **ORANGE**.

IMPORTANTES CONSIGNES DE SÉCURITÉ

Lorsque vous utilisez des appareils électriques, et afin de réduire le risque d'incendie, de choc électrique et/ou de blessure, respectez les précautions de sécurité élémentaires, notamment :

1. Avant d'allumer ou d'utiliser cette machine, veuillez lire toutes les instructions et informations contenues dans ce fascicule et dans toute autre documentation livrée avec la machine.
2. Ne touchez pas les surfaces chaudes (comme la buse à vapeur). Utilisez les poignées et les boutons.
3. Pour éviter tout risque d'incendie, de choc électrique et de blessure, ne placez pas le cordon, les prises, ni la machine dans l'eau ou tout autre liquide.
4. Tenez la machine hors de portée des enfants.
5. Lors des périodes de non-utilisation et avant de la nettoyer, débranchez la machine de la prise murale.
6. Laissez refroidir avant d'assembler ou de démonter les composants de la machine et avant de la nettoyer.
7. L'utilisation d'accessoires autres que ceux recommandés par le fabricant peut provoquer un incendie, un choc électrique ou des blessures.
8. N'utilisez pas la machine à l'extérieur.
9. Ne laissez pas le cordon pendre du bord de la table ou du plan de travail, ni entrer en contact avec une surface chaude.
10. Ne placez pas la machine sur ou à proximité d'une plaque de cuisson à gaz ou électrique chaude ou d'un four chaud.
11. Cette machine a été conçue pour produire des quantités normales de café au sein d'une habitation privée. Elle n'est pas prévue pour un fonctionnement continu, ni pour un usage commercial.
12. N'utilisez pas la machine si le cordon ou la prise est endommagée, si la machine ne fonctionne pas correctement ou si elle a été endommagée, de quelque manière que ce soit. Pour toute réparation ou tout réglage, renvoyez la machine au service après-vente agréé.
13. N'utilisez la machine que si le réservoir d'eau est rempli.
14. N'utilisez que de l'eau froide. L'utilisation d'eau chaude ou de tout autre liquide pourrait endommager la machine.
15. Lors du branchement de la machine, mettez-la sur "OFF", puis branchez une extrémité du cordon à la machine AVANT de brancher l'autre extrémité du cordon à la prise murale. Pour débrancher la machine, mettez-la sur "OFF", puis débranchez le cordon de la prise murale.
16. Soyez toujours très prudent lorsque vous utilisez la vapeur chaude.

17. Utilisez la machine aux seules fins pour lesquelles elle est prévue.

CONSERVEZ CES INSTRUCTIONS.

ATTENTION

Cette machine est prévue pour un usage privé exclusivement. Toute intervention autre que le nettoyage et l'entretien doit être effectuée par un centre agréé. N'immergez pas la machine dans l'eau. Pour éviter tout risque d'incendie ou de choc électrique, ne démontez pas la machine. La machine ne contient aucun composant réparable par l'utilisateur. Les réparations doivent être effectuées uniquement par des personnes qualifiées et autorisées.

1. Vérifiez que la tension indiquée sur la plaque signalétique de la machine correspond à la tension de votre habitation.
2. Ne remplissez jamais le réservoir avec de l'eau chaude ou brûlante. Utilisez uniquement de l'eau froide.
3. Pendant le fonctionnement, tenez vos mains et le cordon éloignés des surfaces chaudes de la machine.
4. Ne nettoyez jamais la machine à l'aide de poudres nettoyantes ou d'agents abrasifs. Utilisez uniquement un chiffon humide légèrement imbibé d'eau.
5. Pour obtenir une qualité optimale de café, utilisez de l'eau purifiée ou en bouteille. Le détartrage préventif doit tout de même avoir lieu tous les 2-3 mois.
6. N'utilisez pas des grains de café caramélisé ou aromatisé.

INSTRUCTIONS RELATIVES AU CORDON D'ALIMENTATION

- A. Un cordon d'alimentation court (ou amovible) est préférable pour éviter que le cordon ne s'entortille ou éviter de trébucher.
- B. Des cordons d'alimentation amovibles plus longs et des rallonges sont disponibles et peuvent être utilisés si les consignes de sécurité sont respectées.
- C. En cas d'utilisation d'un cordon d'alimentation amovible plus long ou d'une rallonge :
 1. Les caractéristiques électriques du cordon ou de la rallonge doivent être au moins de valeur égale aux caractéristiques électriques de la machine.
 2. Si la machine est mise à la terre, la rallonge doit être de type mise à la terre à trois fils.
 3. Si le cordon d'alimentation est long, disposez-le de sorte qu'il ne pende pas du plan de travail ou de la table pour éviter de trébucher ou pour que les enfants ne puissent pas tirer dessus.

Description des composants de la machine

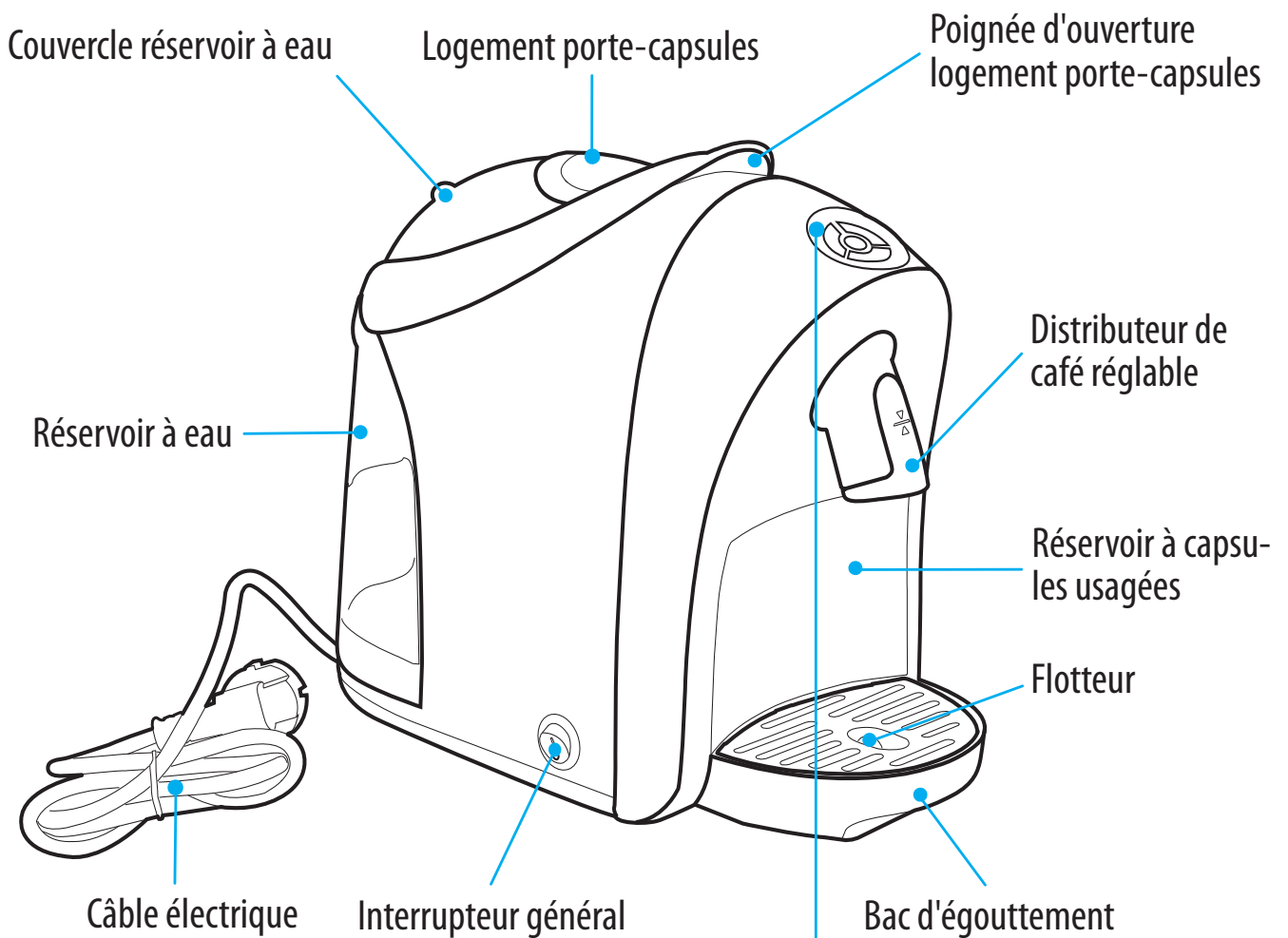

Touche distribution
« **Café expresso** »

Touche distribution
« **Café allongé** »

Touche distribution
« **Café filtre** »

Voyant
« **Multifonction** »

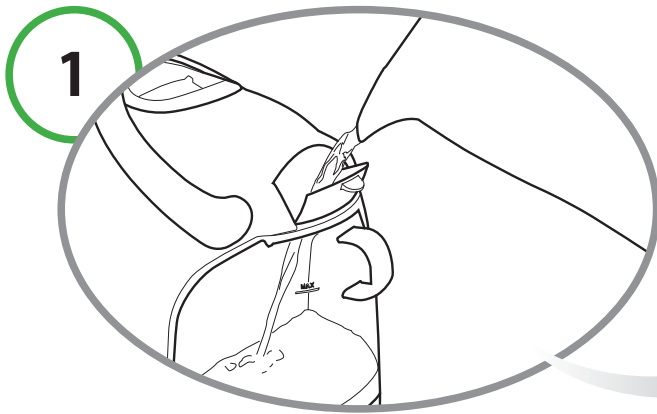

Remplir le réservoir avec de l'eau fraîche (pas pétillante).

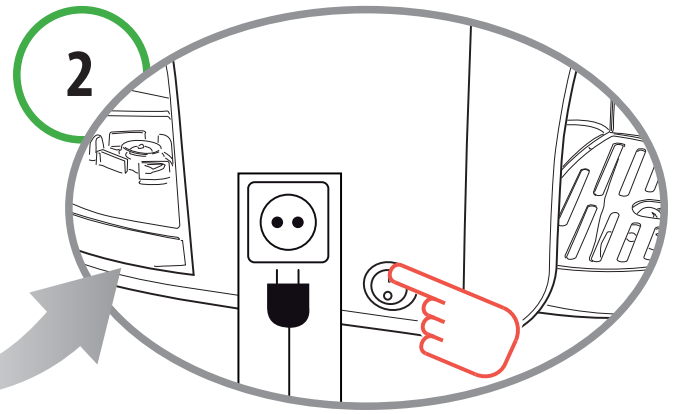

Brancher la fiche sur la prise de courant et allumer l'appareil.

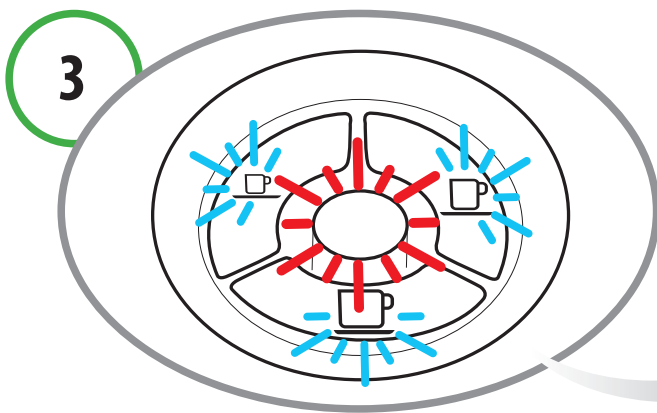

Les touches (**espresso**, **café allongé** et **café filtre**) et le voyant **multifonction** clignotent simultanément.

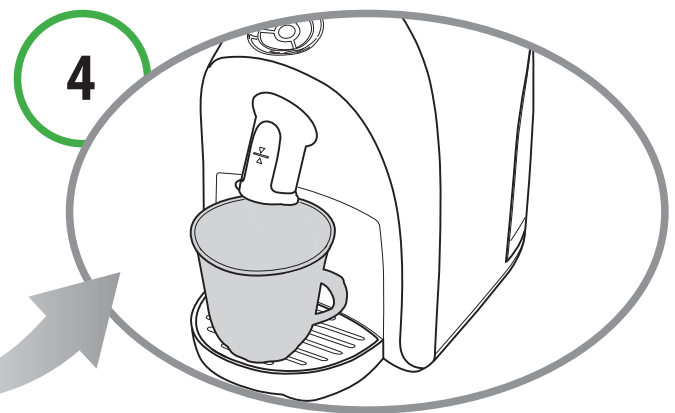

Placer un grand récipient sous la buse de distribution.

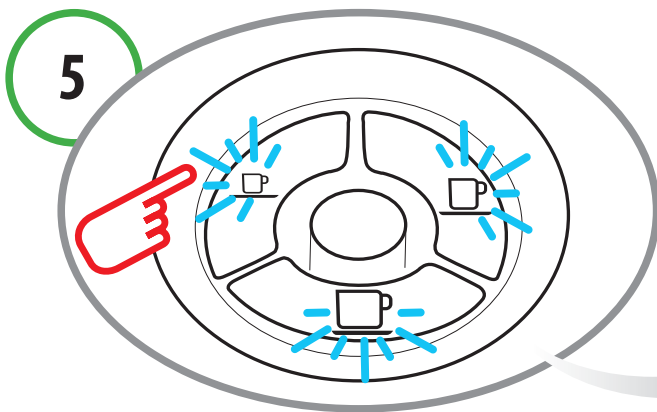

Appuyer sur l'une des touches café (**espresso**, **café allongé**, **café filtre**). Attendre que la machine termine le cycle de chargement du circuit hydraulique. Le voyant **multifonction** s'éteint.

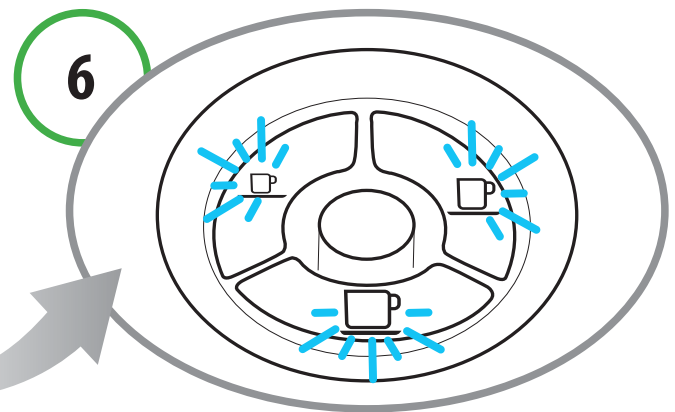

Les touches (**espresso**, **café allongé**, **café filtre**) clignotent en même temps ; la machine est en phase de réchauffement.



NOTA BENE :

Si au terme du chargement, les touches café et le voyant **multifonction** continuent de clignoter, répéter les opérations du point 5.

2 Allumer l'appareil

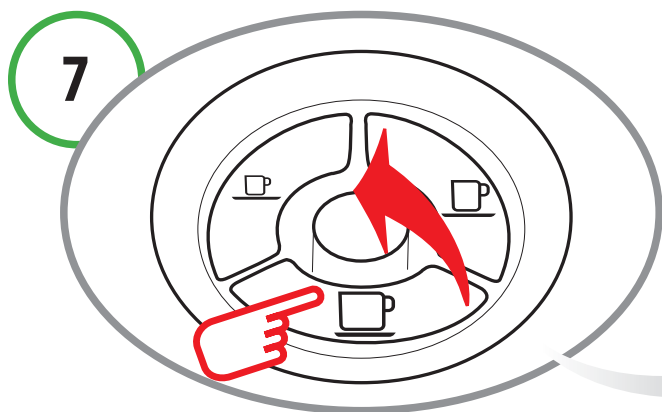

Quand les touches (**expresso**, **café allongé** et **café filtre**) s'allument en permanence, effectuer deux rinçages en appuyant sur la touche **café filtre**.

Attendre que la machine termine le cycle de rinçage.

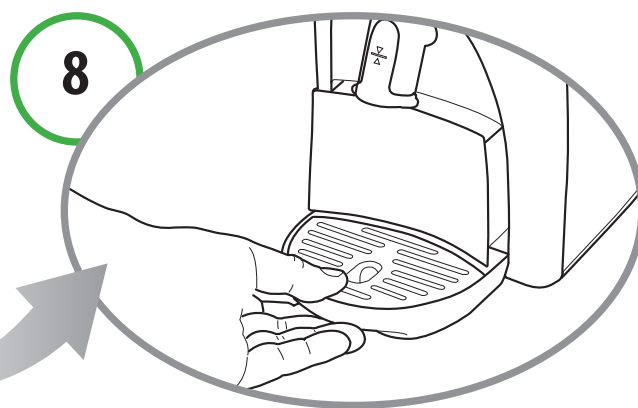

À la fin de l'opération, éliminer l'eau du réservoir à capsules usagées.

2 Allumer l'appareil

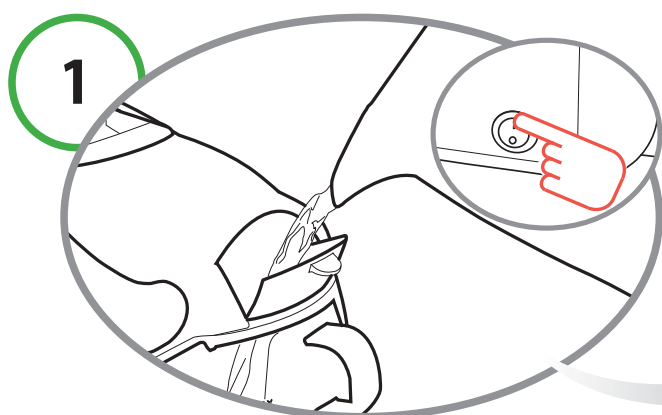

Remplir le réservoir avec de l'eau fraîche (pas pétillante). Allumer l'appareil.

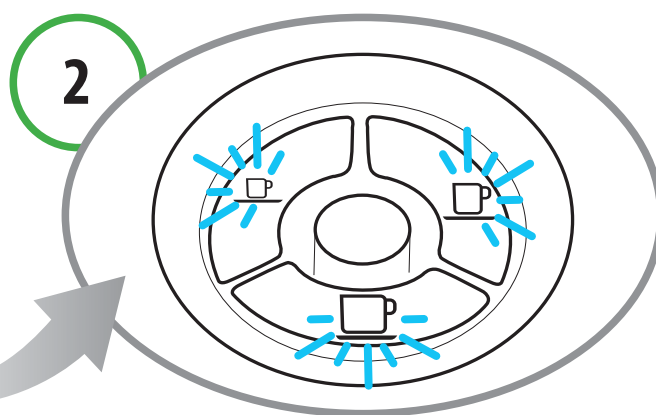

Les touches (**expresso**, **café allongé** et **café filtre**) clignotent en même temps ; la machine est en phase de réchauffement. Lorsque les touches sont allumées de façon fixe, la machine est prête à l'emploi.

Signal Détartrage

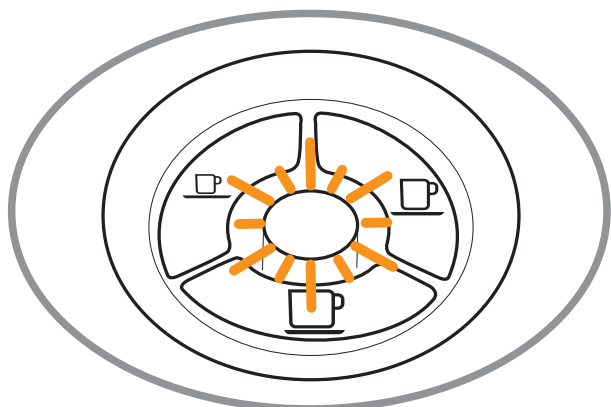

Lorsque le voyant **multifonction** clignote en ORANGE, et que la machine émet 3 signaux sonores, il est conseillé de procéder au cycle de détartrage (voir chap. 9).

Réchauffement

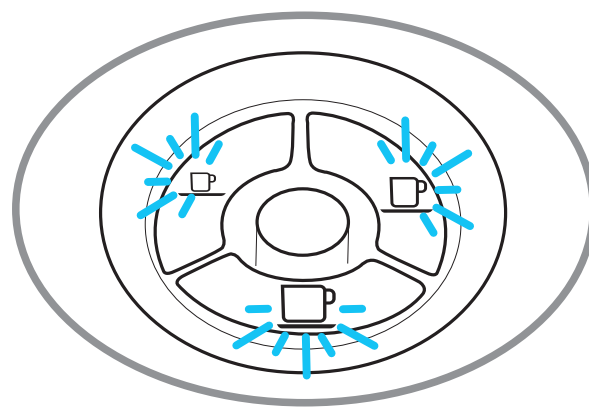

Les touches (**expresso**, **café allongé** et **café filtre**) clignotent en même temps.

Si l'eau s'épuise pendant le fonctionnement

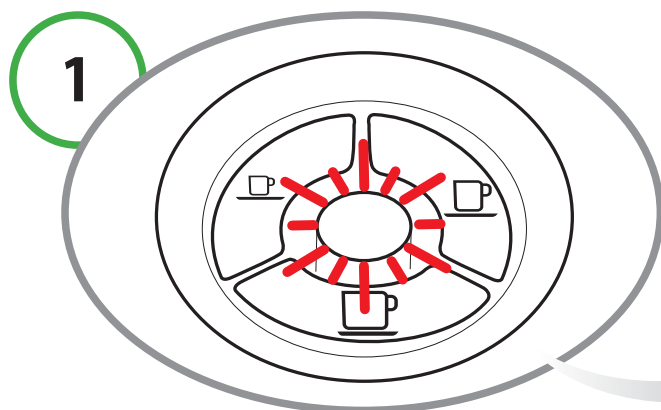

Quand le voyant **multifonction** clignote en ROUGE et que la machine émet au début 3 signaux sonores suivis ensuite d'un signal intermittent, le réservoir à eau est vide.

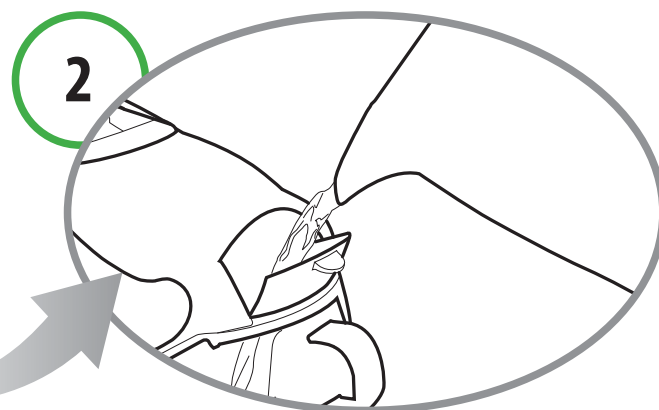

Remplir le réservoir avec de l'eau fraîche (non pétillante).

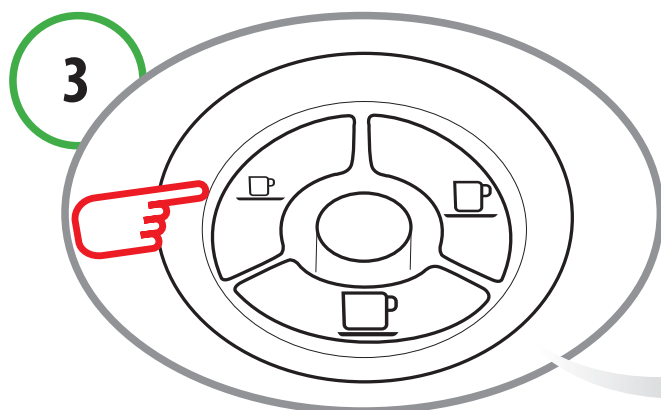

Appuyer sur l'une des touches café (**expresso**, **café allongé** ou **café filtre**). Attendre que la machine termine le cycle de chargement du circuit hydraulique.

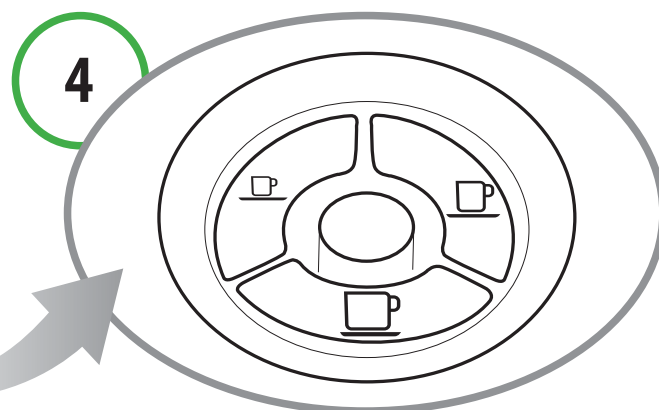

Lorsque les touches sont allumées de façon fixe, la machine est prête à l'emploi.

Si l'on soulève la poignée



ATTENTION !

Si l'utilisateur lève la poignée de manière inopportune pendant la distribution d'un produit, de l'eau chaude risque de gicler brièvement. Risque de brûlure !

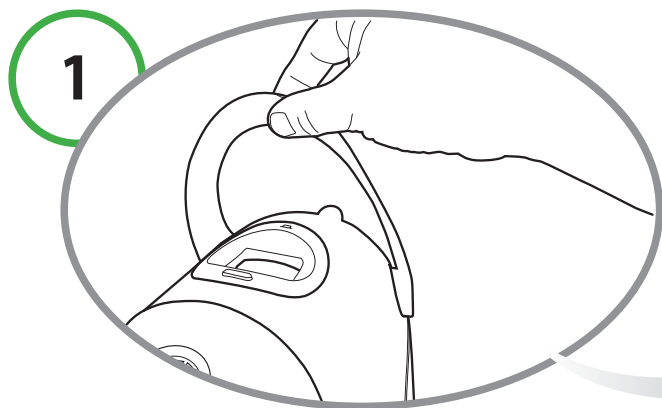

Si l'on soulève la poignée pendant la distribution d'un produit.

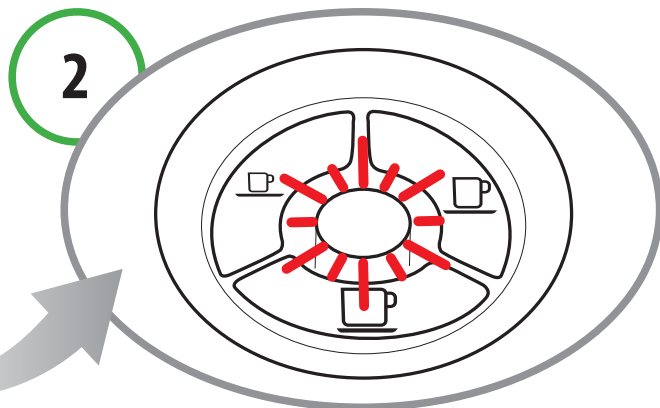

Le voyant multifonction clignote en ROUGE et un signal sonore intermittent est émis. La distribution est immédiatement interrompue.

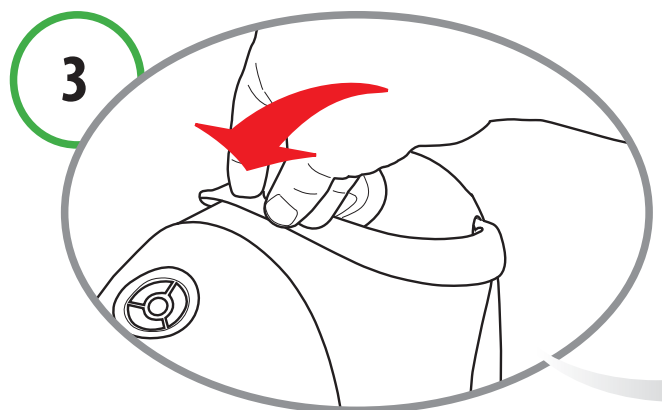

Fermer la poignée.

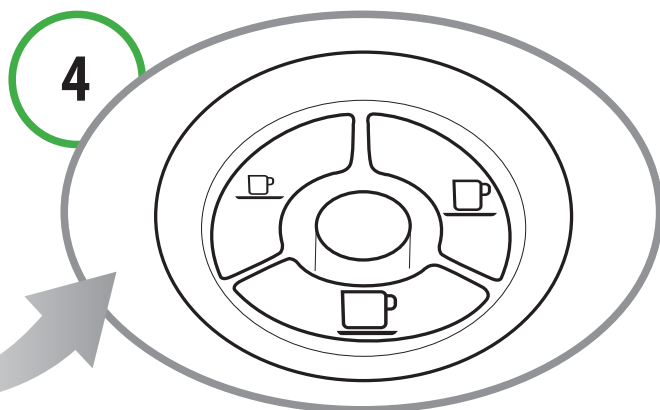

Appuyer sur une touche pour remettre à zéro l'alarme. La machine est prête à être utilisée.

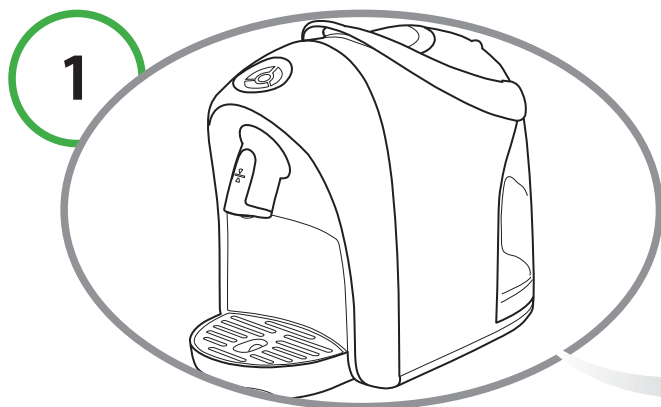

On peut régler la machine pour permettre l'utilisation correcte de grandes tasses (Mug) ou de petites tasses.

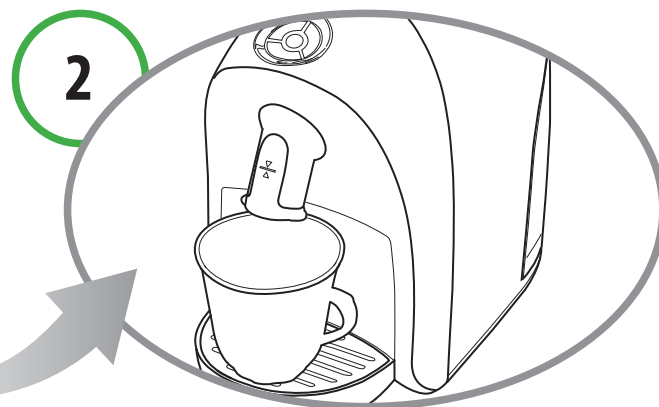

A l'origine, la machine est prédisposée pour l'utilisation de grandes tasses ou mug.

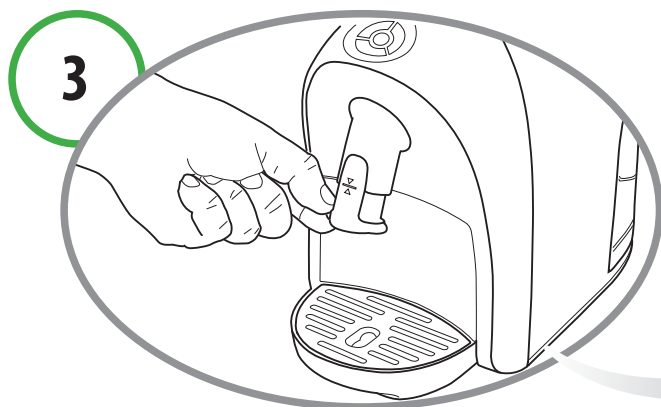

En cas d'utilisation de petites tasses, il faut abaisser à la main l'extrémité de la buse de distribution

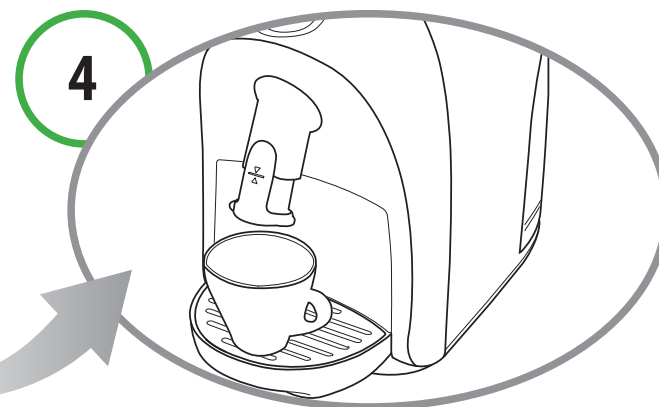

De cette façon, on peut utiliser des petites tasses et obtenir un meilleur résultat.

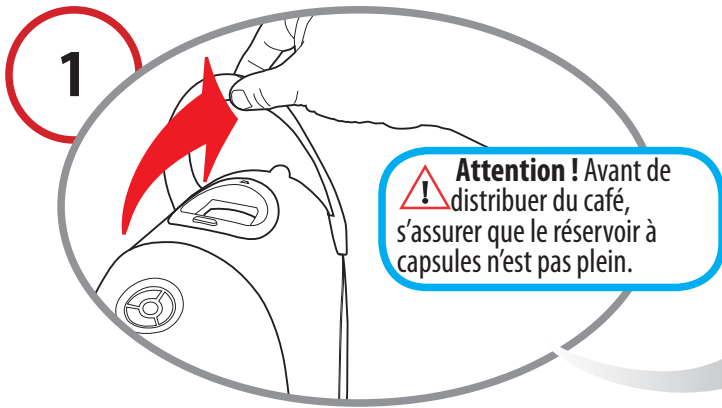

Soulever la poignée pour ouvrir le logement porte-capsules.

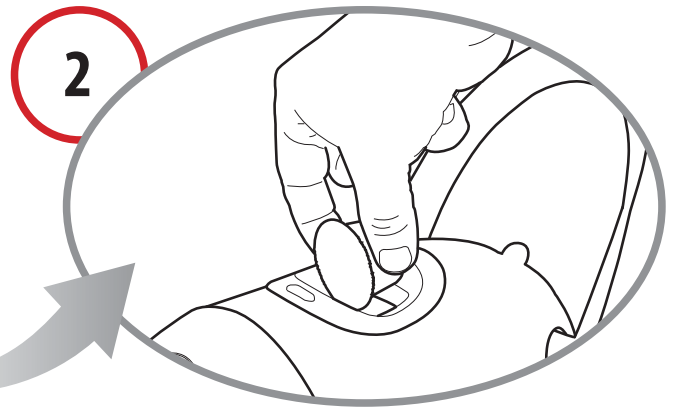

Introduire la capsule en la poussant à l'intérieur avec une légère pression.



Bien fermer la poignée.

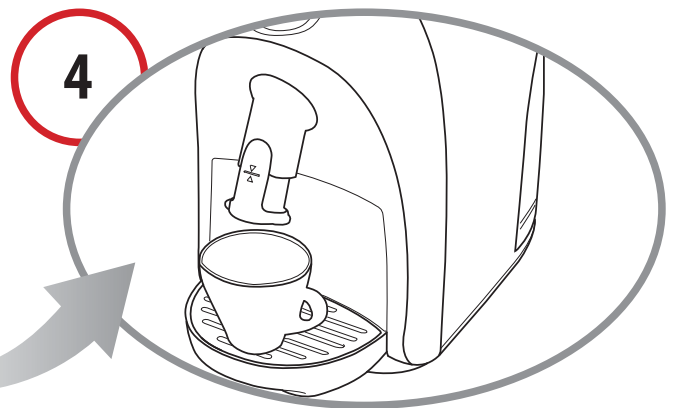

Placer une grande tasse/petite tasse sous la buse de distribution du café.

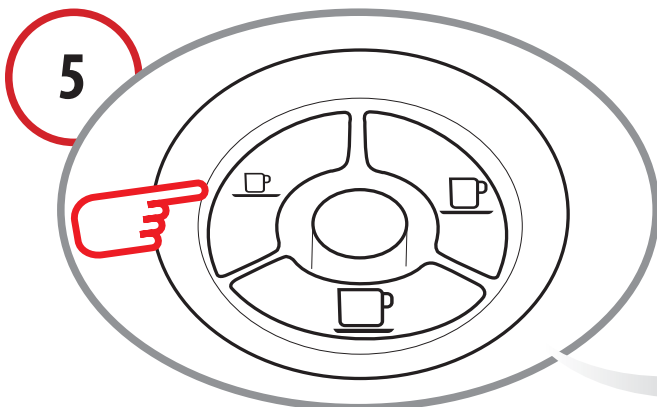

Appuyer une seule fois sur la touche du café désiré.

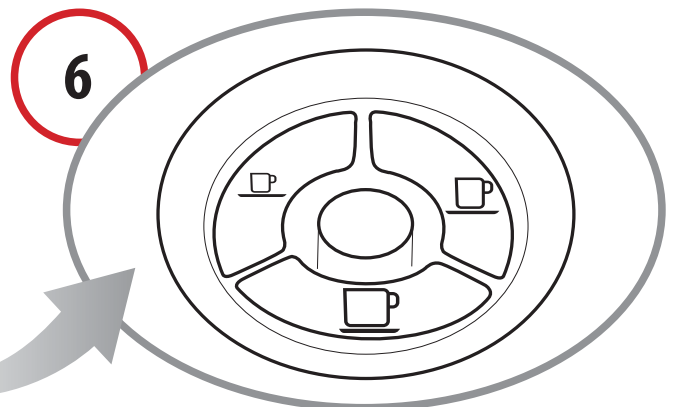

La touche du café sélectionné clignote. La distribution s'arrête lorsque la quantité programmée est atteinte et la machine émet un signal sonore.

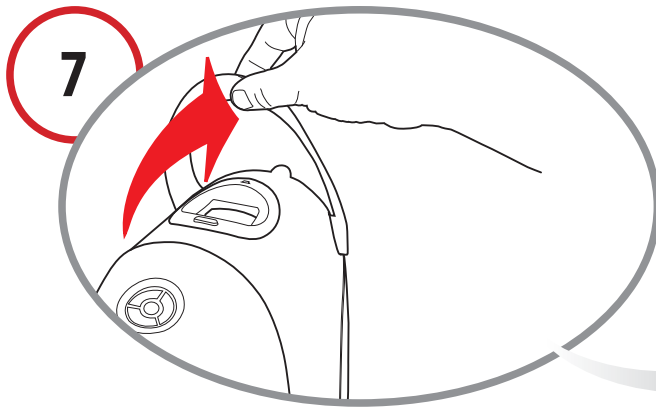

7 Soulever la poignée pour éjecter la capsule qui tombe dans le réservoir approprié.



8 Fermer la poignée.



NOTA BENE :

Les quantités de café distribué peuvent être **reprogrammées** à volonté selon les goûts personnels et les dimensions des tasses utilisées (grandes ou petites). Pour reprogrammer la quantité, consulter la section 7.

6 Préparation d'autres boissons

Des capsules pour préparer des boissons à base de **thé, camomille, café filtre, etc.** sont disponibles.

Pour les utiliser, procéder comme indiqué dans le chapitre précédent ; une fois arrivé au point 5, appuyer sur la touche « **Café filtre** ».

Pour préparer des boissons avec des capsules **d'orge, des boissons au cacao, etc.**, procéder comme indiqué au chapitre précédent ; au point 5, appuyer sur la touche « **Espresso** » ou « **Café allongé** » selon les quantités souhaitées.



NOTA BENE :

Dans le circuit de la machine, il se peut qu'il reste des traces du produit qui vient d'être distribué.

Pour préserver le plus possible le goût, il est recommandé, lorsque l'on passe d'un produit à l'autre, de rincer rapidement ; le rinçage se fait en distribuant un café sans insérer de capsule.

7 Programmation quantité de café dans la tasse

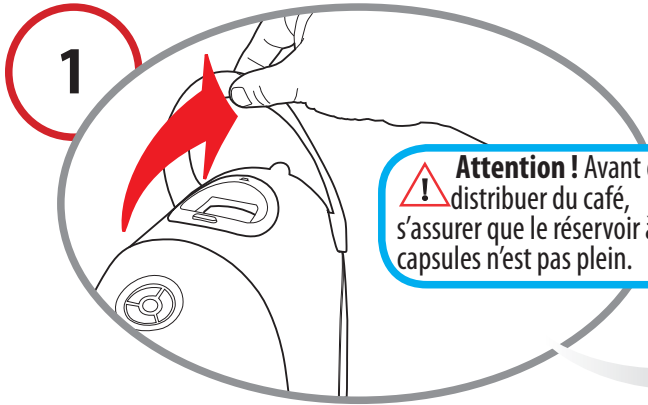

Soulever la poignée pour ouvrir le logement porte-capsules.

Attention ! Avant de distribuer du café, s'assurer que le réservoir à capsules n'est pas plein.

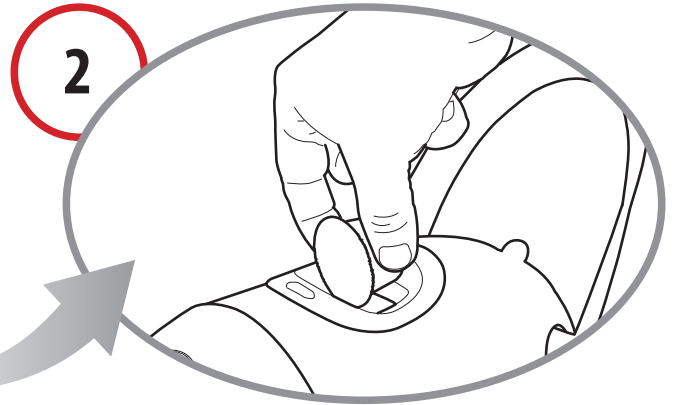

Introduire la capsule en la poussant à l'intérieur avec une légère pression.



Bien fermer la poignée.

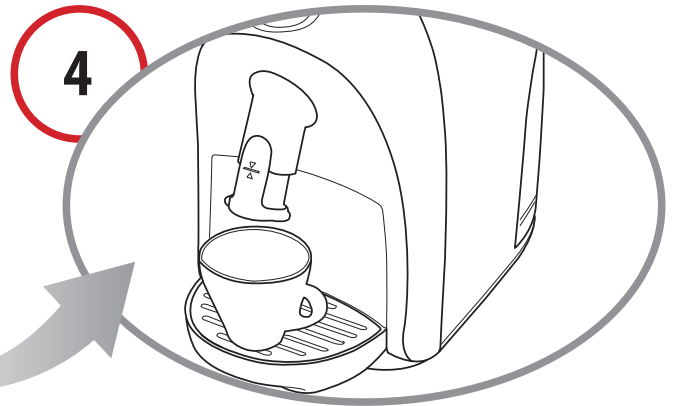

Placer une grande tasse/petite tasse sous la buse de distribution du café selon le type de café que l'on désire programmer.

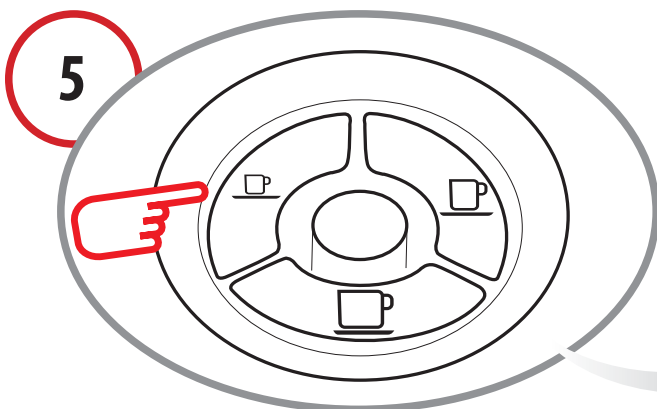

Appuyer sur la touche du café désiré et la **maintenir enfoncée..**

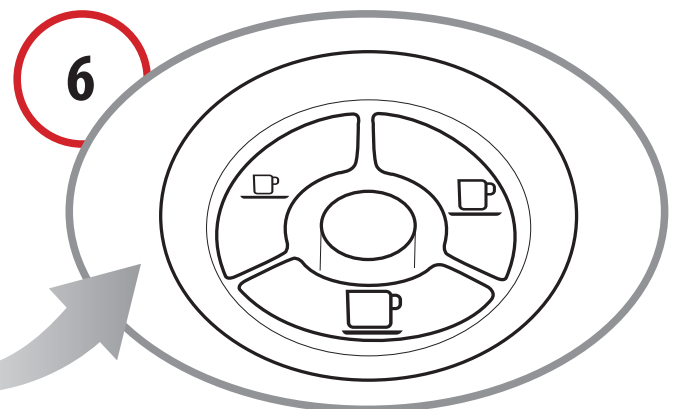

Une fois la quantité de café souhaitée atteinte, relâcher la touche. Maintenant la touche est programmée. Pour reprogrammer la touche qui vient d'être programmée ou programmer une autre touche, répéter les opérations. **La quantité de café distribué peut être programmée jusqu'à un maximum de 250 ml.**

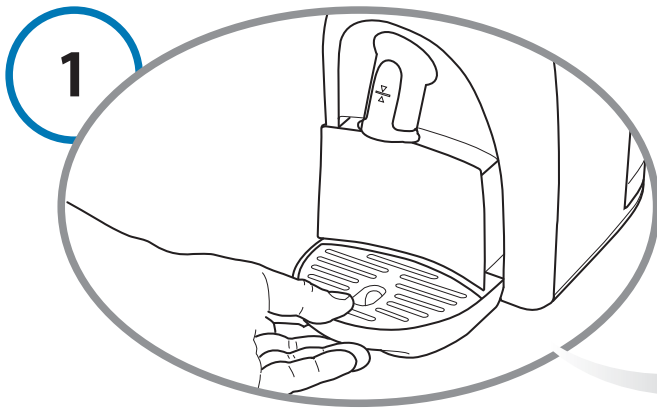

1
Extraire le bac d'égouttement et le réservoir à capsules usagées.

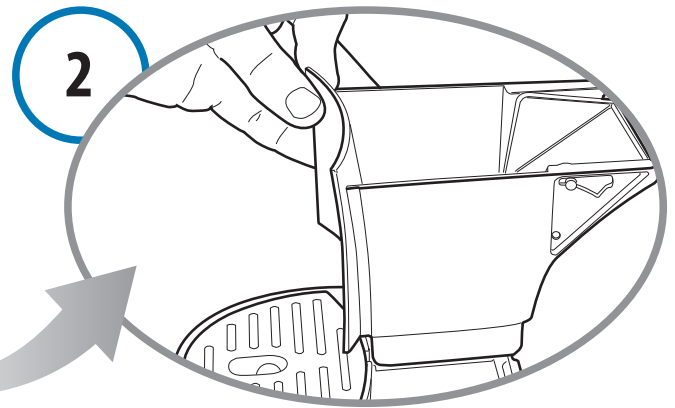

2
Soulever le réservoir à capsules usagées ; le vider et le rincer.

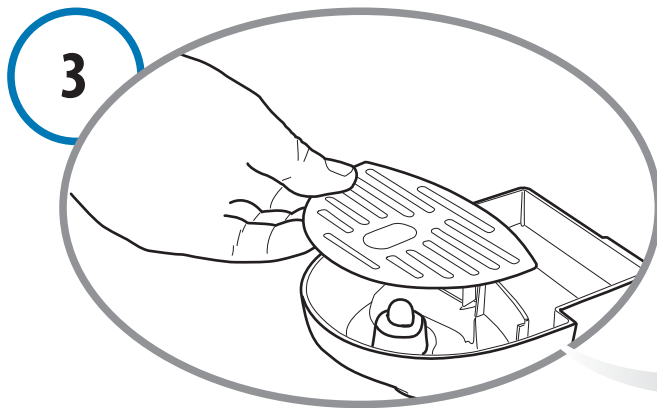

3
Enlever la grille. Vider le bac d'égouttement et le rincer à l'eau fraîche.

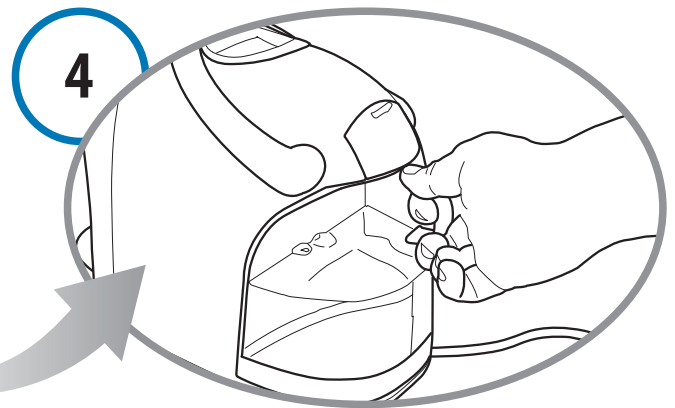

4
Extraire le réservoir à eau. Vider et rincer le réservoir. Le réservoir **NE DOIT PAS** être lavé au lave-vaisselle.



Pour le nettoyage de la surface de l'appareil, utiliser un chiffon doux et un détergent neutre. Ne pas utiliser de jets d'eau pour nettoyer l'appareil.



Les composants en plastique ne peuvent pas être lavés au lave-vaisselle.

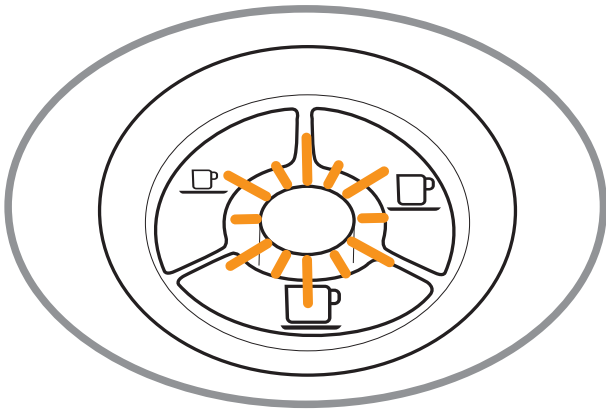

La machine dispose d'un programme avancé qui vérifie la quantité d'eau utilisée pour la distribution des produits. Grâce à ce contrôle, l'utilisateur sait lorsqu'il est nécessaire de soumettre la machine à un cycle de détartrage. Les indications spécifiques sont traitées dans la section 3.

Lorsque le voyant **multifonction** clignote en ORANGE, et que la machine émet 3 signaux sonores, il est conseillé de procéder au cycle de détartrage comme indiqué ci-dessous.



Lire **ATTENTIVEMENT** | les précautions d'emploi se trouvant sur l'emballage du détartrant. Éviter le contact avec les yeux, la peau et les surfaces de la machine. Ne pas éteindre la machine et ne pas soulever la poignée durant le détartrage. Une personne doit être présente pendant cette opération.

Ne pas utiliser de vinaigre : il peut endommager votre machine !

Nous vous conseillons d'utiliser le détartrant Caffita System, qui a été mis au point spécialement pour respecter les caractéristiques techniques de la machine, en toute sécurité pour le consommateur. La solution détartrante doit être éliminée selon les indications du fabricant et/ou les normes en vigueur dans le pays d'installation de la machine.

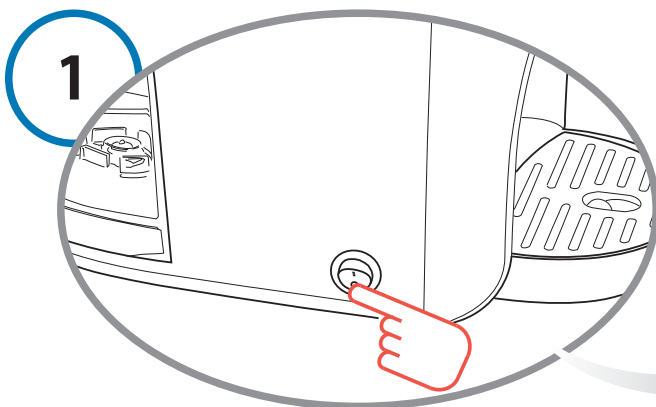

Éteindre la machine.

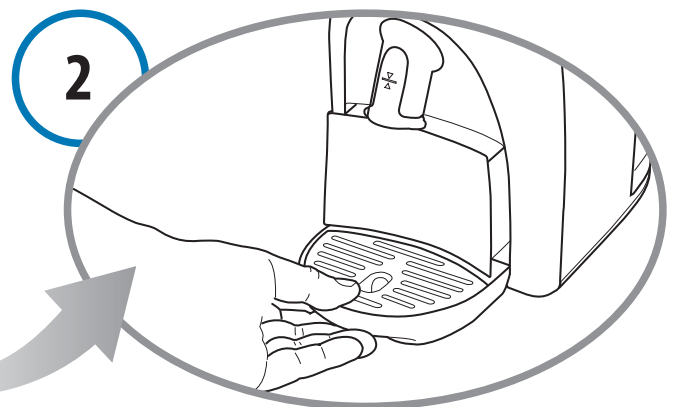

Vider et rincer le réservoir à capsules usagées et le bac d'égouttement.

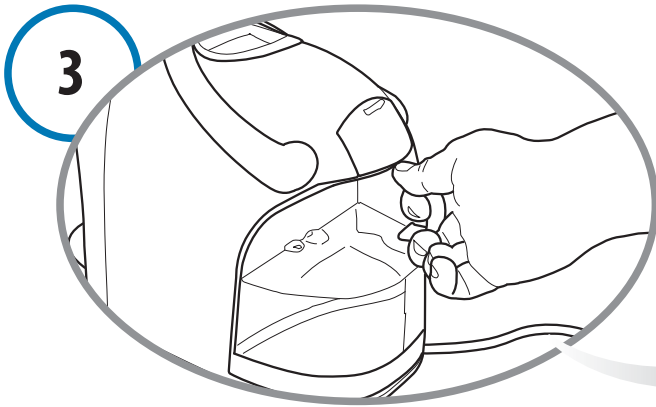

Extraire et vider le réservoir à eau.

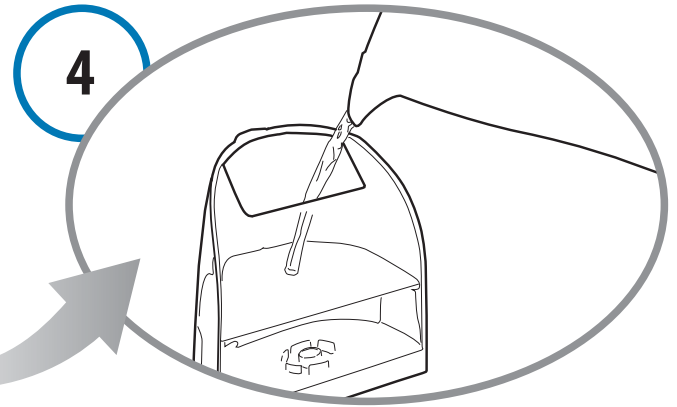

Mélanger le détartrant dans de l'eau, comme indiqué sur l'emballage, et verser cette solution dans le réservoir.

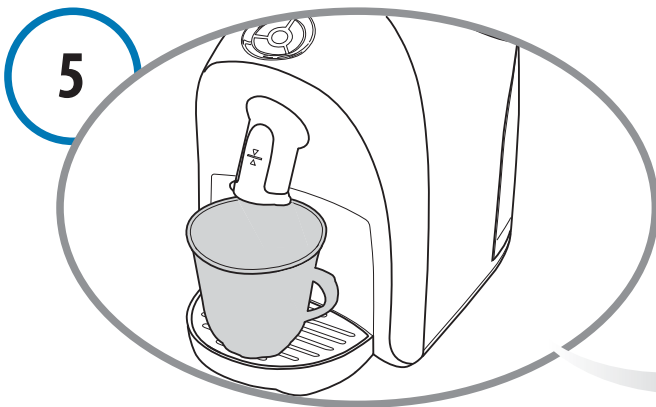

Placer un récipient (au moins 250 ml) sous la buse de distribution.

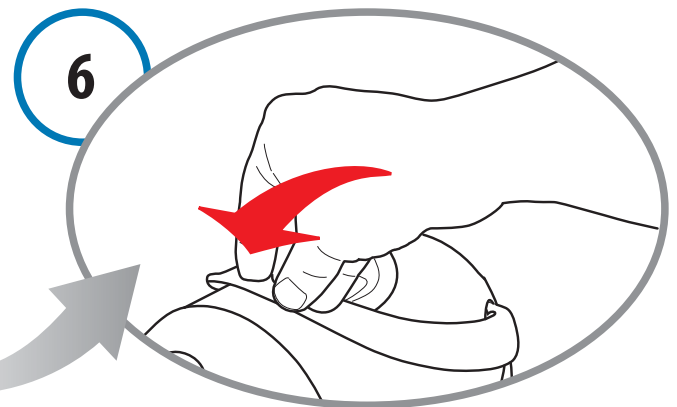

S'assurer que la poignée est baissée.

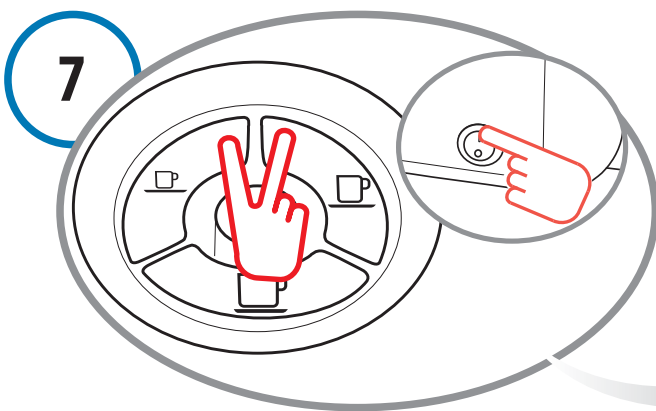

Maintenir les touches (**Espresso** et **café allongé**) enfoncées et allumer en même temps la machine en appuyant sur l'interrupteur général.

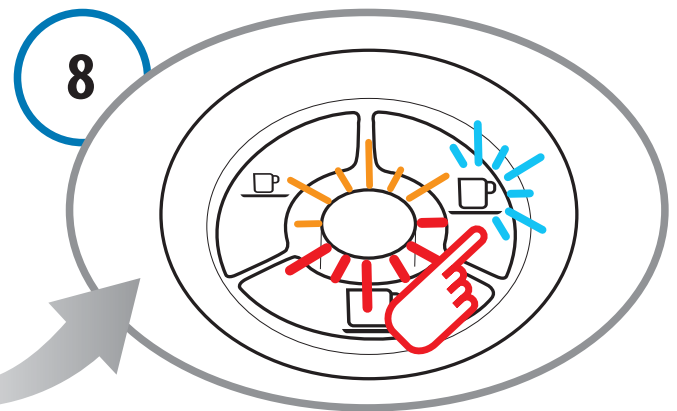

Parallèlement à la touche **café allongé**, le voyant **multifonction** clignote alternativement (ROUGE et ORANGE). Appuyer sur la touche **café allongé** pour commencer le cycle de détartrage.

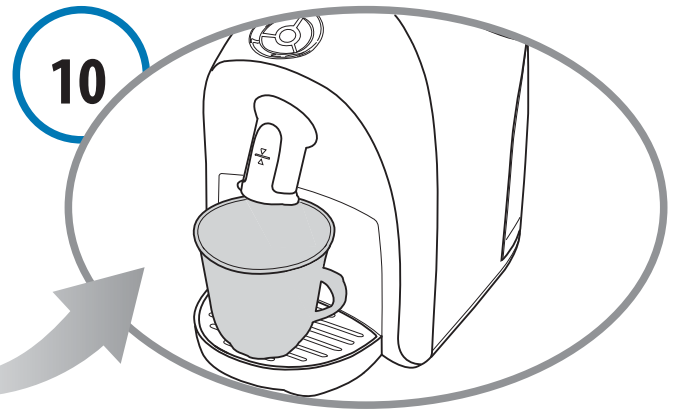
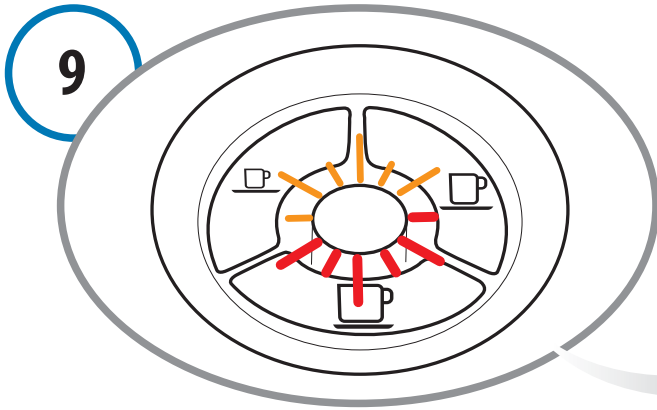

La machine distribue la solution de détartrage par intervalles (**5 distributions séparées par une pause de 10 minutes, pendant environ 45 minutes**). Pendant cette phase, **au cours de laquelle il ne faut appuyer sur aucun bouton**, le voyant **multifonction** clignote de façon alternée (ROUGE et ORANGE).

Si le récipient est plein, le vider.

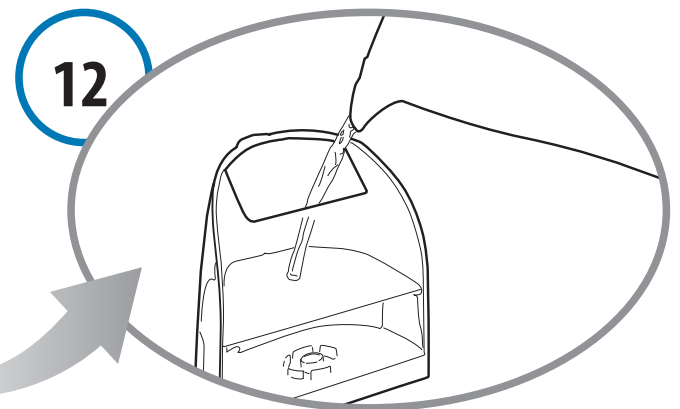
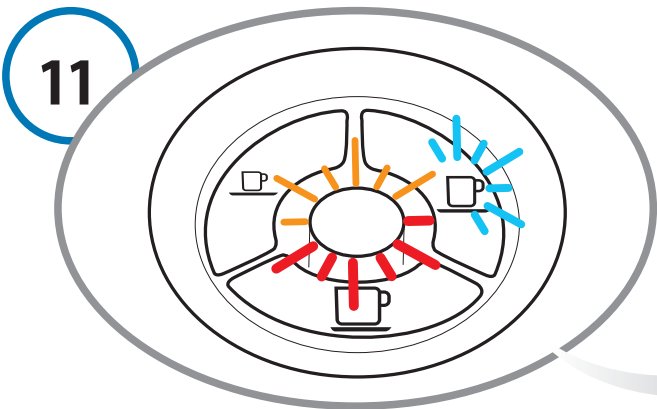

Lorsque le cycle est terminé, le voyant **multifonction** clignote alternativement (ROUGE et ORANGE), parallèlement à la touche **café allongé**.

Rincer soigneusement le réservoir à eau et le remplir avec de l'eau potable fraîche.

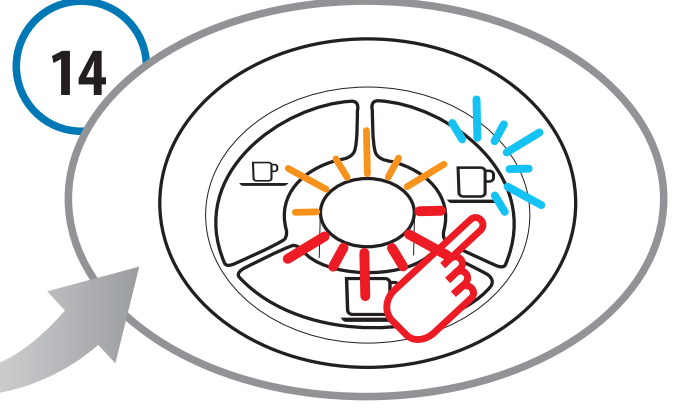
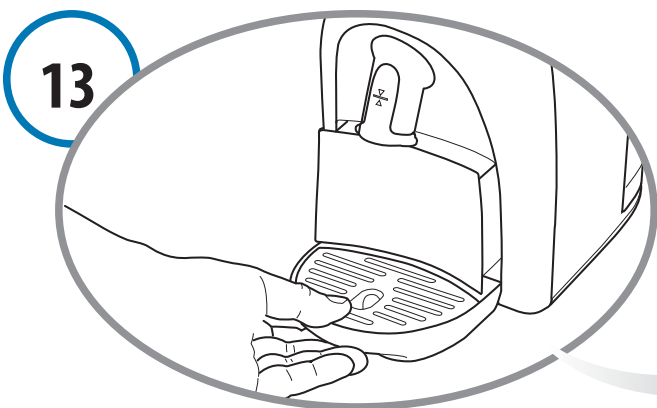

Vider et rincer le réservoir à capsules usagées et le bac d'égouttement.

Parallèlement à la touche **café allongé**, le voyant **multifonction** clignote alternativement (ROUGE et ORANGE). Appuyer sur la touche **café allongé** pour commencer le cycle de rinçage.

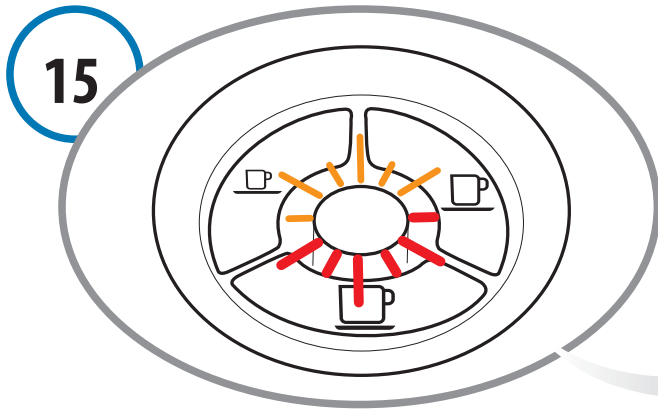

La machine distribue l'eau de rinçage. Pendant cette phase, le voyant **multifonction** clignote de façon alternée (2 fois ROUGE et 2 fois ORANGE).

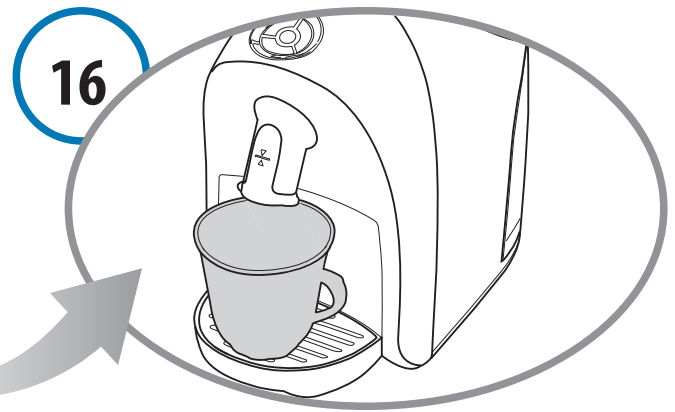

Si le récipient est plein, procéder à son vidage.

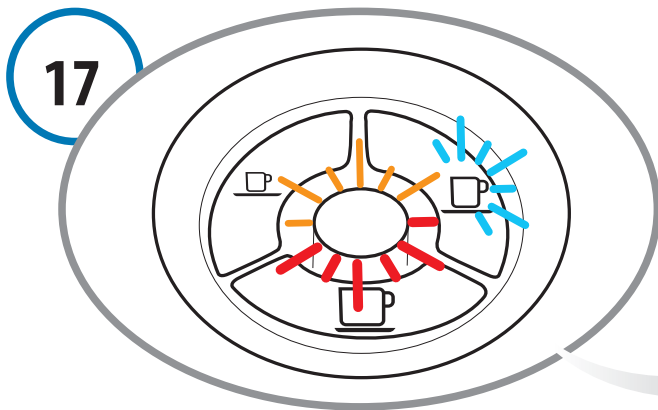

Lorsque le cycle de rinçage est terminé, le voyant **multifonction** clignote alternativement (ROUGE et ORANGE), parallèlement à la touche **café allongé**. La machine émet un signal sonore.

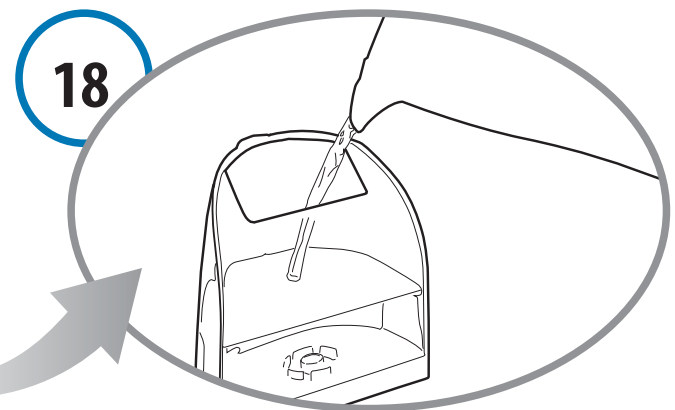

Rincer soigneusement le réservoir à eau et le remplir avec de l'eau potable fraîche.

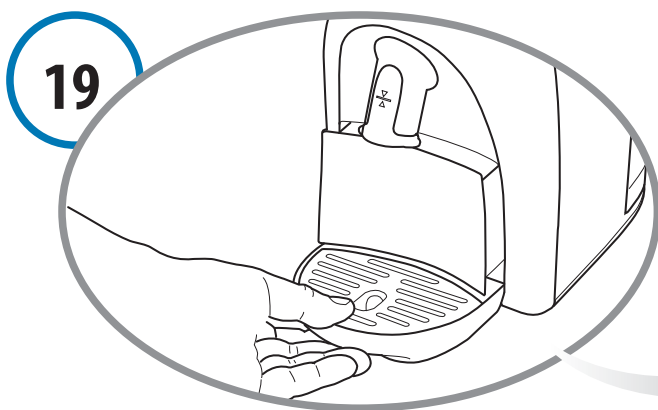

Vider et rincer le réservoir à capsules usagées et le bac d'égouttement.

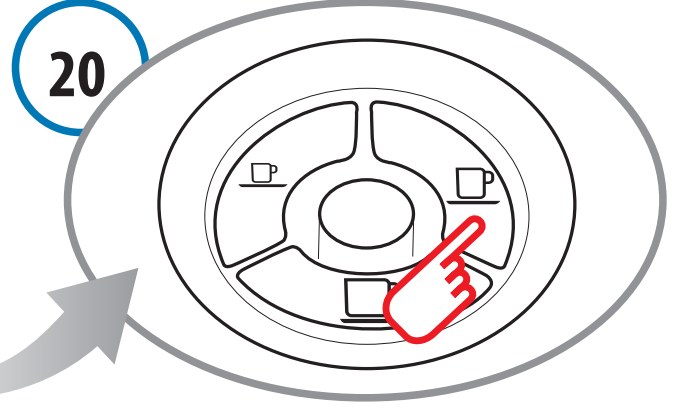









Appuyer sur la touche **café allongé** pour sortir du cycle.



Pour le nettoyage de la surface de l'appareil, utiliser un chiffon doux et un détergent neutre.

| PROBLÈME | CAUSE | SOLUTION |
|--|--|---|
| - Le café ne coule pas. | - Le réservoir à eau est vide, le voyant multifonction est allumé en ROUGE. | - Remplir le réservoir avec de l'eau fraîche. Appuyer sur l'une des touches café pour effectuer le chargement du circuit. |
| - Le café n'est pas assez chaud. | - Grandes tasses/petites tasses froides. - Machine avec calcaire. | - Préchauffer la grande tasse/petite tasse. - Détartre. |
| - La poignée ne peut pas être baissée. | - Le réservoir à capsules usagées est plein. - Capsule bloquée à l'intérieur de la machine. | - Vider le réservoir à capsules usagées. - Enlever la capsule usagée. |

11 Données techniques

| | |
|---|--|
|  | Consulter la plaquette reportant les données sur le fond de la machine |
| P | Max. 15 bars |
|  | < 70dB A |
|  | Environ 4 kg |
|  | 1,2 litres |
|  | température ambiante: 10°C ÷ 40°C |
|  |  170 mm |
| |  260 mm |
| |  320 mm |

Les matériaux et les objets destinés au contact des produits alimentaires sont conformes aux indications de la réglementation européenne 1935/2004.

IB0300600 - Rev.02 del 15-06-11



www.deegroup.ca